

HABILIDADES COMUNICATIVAS Y LIDERAZGO PEDAGOGICO EN LOS DOCENTES DE UNA INSTITUCIÓN EDUCATIVA DEL DISTRITO DE SIMBAL, TRUJILLO, 2021

por Janeth Karla Herrera Trujillo

Fecha de entrega: 13-may-2023 10:08a.m. (UTC-0500)

Identificador de la entrega: 2092135208

Nombre del archivo: TESIS_CORREGIDA_9.5.2023.docx (355.5K)

Total de palabras: 12050

Total de caracteres: 64083

³
UNIVERSIDAD CATÓLICA DE TRUJILLO
BENEDICTO XVI

ESCUELA DE POSGRADO

**MAESTRÍA EN EDUCACIÓN CON MENCIÓN EN GESTIÓN
EDUCATIVA Y ACREDITACIÓN**



**HABILIDADES COMUNICATIVAS Y LIDERAZGO PEDAGOGICO EN
LOS DOCENTES DE UNA INSTITUCIÓN EDUCATIVA DEL
DISTRITO DE SIMBAL, TRUJILLO, 2021**

Tesis para obtener el grado académico de
**MAESTRO EN EDUCACIÓN CON MENCIÓN EN: GESTIÓN Y
ACREDITACIÓN EDUCATIVA**

AUTORES

Br. Janeth Karla Herrera Trujillo

Br. Marcia Sánchez Valverde

ASESOR

Mg. Pedro Enrique Zata Pupuche

⁴
ORCID: <https://orcid.org/0000-0001-8700-1441>

LÍNEA DE INVESTIGACIÓN

Gestión y Calidad Educativa

TRUJILLO - PERÚ

2022

Capítulo I: PROBLEMA DE INVESTIGACIÓN

1.1. Planteamiento del problema

Los estudios académicos indican que para liderar una organización es un proceso de alta complejidad y el éxito del líder radica en el entendimiento de las variadas concepciones y las estrategias de aplicación, algunas corrientes le siguen dando el enfoque de destrezas individuales, otros lo consideran como una perspectiva política capaces de conducir segmentos importantes de personas, pero el liderazgo pedagógico involucra las acciones y actividades que realiza un directivo con la finalidad de lograr los aprendizajes que es lo fundamental de todo trabajo académico realizada en el interior de una institución (Salem, 2012)

Es por ello, que en el II Congreso para liderar la Educación realizado en Madrid en el 2018, en el tópico “Habilidades Directivas y Conductas de Liderazgo” en la ponencia de Conde, Calderón, Martín, Neto y Tomás, indican un 77% de mujeres (77%) con el (23%) de varones dirigiendo entidades de esta índole. El tipo de liderar en un amplia mayoría es el democrático, finalmente sostienen que no existen diferencias relevantes entre los futuros profesionales y los criterios de los directivos a quienes se les entrevistó. (RILME, 2018)

En lo referente a las habilidades comunicativas en Cuba se hizo un estudio descriptivo sobre las habilidades comunicativas auto valoradas en los docentes de biomédicas, se muestra de la existencia existe de una asociatividad media entre lo empático y expresión; y un alto nivel en los rasgos conductuales (Damiani, 2011)

En el artículo denominado “Habilidades comunicativas de los líderes políticos del estado Zulia” en el cual se hacen análisis de las habilidades en comunicación que tienen los líderes políticos que se trabajó con una muestra de 15 políticos en actividad en este estado, en lo referente a las habilidades lingüísticas, en un vocabulario amplio solamente existe 23% de los líderes, en relación a la adicción está el 33% en cuanto al tono de voz el 34%, en lo restante que se refiere a la fluidez verbal se encontrado el 15% de los líderes, ella expresa que existen serias dificultades en las habilidades comunicativas en los líderes políticos de este estado de la República de Venezuela (Bermúdez et al., 2018)

En cuanto al liderazgo pedagógico en el artículo denominado “Una Dirección escolar con capacidad de liderazgo pedagógico” de la Universidad de Granada en España, se indica que en la dirección de los centros educativos y la praxis de liderazgo pedagógico más tienen un carácter asentado en la formulación de propuestas, el propósito es volver a entrar la función del director de las instituciones en torno a propuestas en tiempos de cambio para el funcionamiento de las organizaciones educativas, se sostiene en dicho artículo que las entidades escolares tanto en España como en Sudamérica tienen escasas posibilidades para un real ejercicio del liderazgo pedagógico, limitándose en la mayoría de los casos al proceso de gestión de carácter administrativo y no hay preocupación por idea inicial el producto que está entregando a la sociedad esto es la calidad educativa queda en plano muy distante (Segovia, 2019).

En el Perú, se evidencia que no existe el desarrollo de habilidades comunicativas entre las familias, el gobierno y el pueblo; falta fortalecer la comunicación asertiva, pero el entrenamiento de las habilidades sociales, tal como lo indica (Moyá, 2016) (oratoria, comunicación verbal y no verbal e imagen) contribuyen a desarrollar las principales habilidades comunicativas que se desarrollan en los políticos o de cualquier índole.

A nivel de la ciudad de la región La Libertad, tenemos el trabajo de las Se investigó el vínculo entre el liderazgo y las aptitudes comunicativas de los maestros de inicial en Santiago de Chuco, demostrando la existencia de una conexión en debido a que entre esas variables se ha registrado $p = 0.015$ (Lecca, 2018)

En una observación apriorística en la IE 80067 de Simbal, el problema reviste mayores niveles de dificultades debido a que el mismo docente no intenta al menos desarrollar sus habilidades en la comunicación con sus estudiantes y es que la comunicación no solo está conformada por el lenguaje convencional, sino que requiere de un lenguaje de afecto especial hacia los estudiantes mediante gestos, otras formas comunicacionales.

1.2. Formulación del problema

1.2.1. General

¿Qué vínculo asociativo hay entre las habilidades comunicativas y el liderazgo pedagógico docente de una IE 80067 de Simbal, Trujillo, 2021?

1.2.2. Específicos

¿Qué grado asociativo hay de destrezas asertivas y la acción de los líderes de los educadores de la IE 80067 de Simbal, Trujillo, 2021?

¿Qué vínculo de asociatividad hay de las destrezas de emisión y la acción de liderazgo magisterial de educadores de la IE 80067 de Simbal, Trujillo, 2021?

¿Qué nivel de jerarquía asociativa hay del manejo comunicativo no verbal y la acción liderazgo en los educadores de la IE 80067 de Simbal, Trujillo, 2021?

¿Cuál es el rango asociativo de las destrezas de recepción y la acción liderazgo en educadores de la IE 80067 de Simbal, Trujillo, 2021?

1.3. Objetivos

1.3.1. General

Identificar el grado asociativo de las destrezas comunicativas y el liderazgo pedagógico de los maestros de la institución educativa 80067 de Simbal, Trujillo, 2021.

1.3.2. Específicos

Determinar a cuánto asciende la asociatividad de las habilidades asertivas y el liderazgo pedagógico en los maestros de la institución educativa 80067 de Simbal, Trujillo, 2021.

Determinar a cuánto asciende la asociatividad de las habilidades de emisión y el liderazgo pedagógico en los maestros de la IE 80067 de Simbal, Trujillo, 2021.

Determinar a cuánto asciende la relación entre el manejo comunicacional no verbal y el liderazgo pedagógico en los docentes de la institución educativa 80067 de Simbal, Trujillo, 2021.

Determinar a cuánto asciende la asociatividad de las habilidades de recepción y el liderazgo pedagógico en los docentes de la IE 80067 de Simbal, Trujillo, 2021.

1.4. Justificación de la investigación

Relevancia social

Hay relevancia social cuando existe impacto en el contexto social y de manera específica debe señalarse quienes son los beneficiados directos e indirectos, en esta investigación, los resultados que brinde esta investigación tendrán en primer lugar como beneficiados a los docentes y directivos con inmediata repercusión en los estudiantes de la institución y finalmente la comunidad (Hernández et al., 2014).

Teórica

Para Bernal (2010), existe justificación en el orden teórico cuando se produce reflexión y sobre todo debates académicos sobre lo existente, en rebatir una teoría, realizar contraste de resultados, etc. El aporte de esta investigación radica en va a permitir un mejor conocimiento de las habilidades comunicativas y el liderazgo pedagógico, también se justifica porque existen los elementos teóricos adecuados en dichas variables que intervienen en un mayor entendimiento de dichas variables que son de suma importancia en la labor docente.

Práctica

En Bernal (2010), se menciona que una justificación práctica contribuye a resolver algún

tipo de problema. El aporte de la presente investigación radica en los resultado estadísticos a los cuales se arriben en las habilidades comunicativas como en el liderazgo pedagógico han de contribuir a reformular algunas decisiones por parte de los directivos y docentes de la institución en donde se lleva la investigación, al lograr mejorar los niveles de las variables, éstas han de contribuir de manera preponderante en el aprendizaje estudiantil.

Metodológica

Desde este punto, la presente investigación se justifica por cuanto aporta creando nuevos instrumentos para la captación de datos, también porque permite establecer el grado asociativo de las variables entre las habilidades comunicacionales y el liderazgo pedagógico tal como lo plantea (Hernández et al., 2014).

Capítulo II: MARCO TEÓRICO

2.1. Antecedentes

2.1.1 Internacionales

Vargas (2021) de la UTA de Ambato en “*El liderazgo de los profesionales en pedagogía y el accionar en los maestros de las Unidades Privadas de Ambato*” para para la maestría en talento humano, su intento fue establecer el dicho nivel asociativo en Ambato, se trabajó con el diseño descriptivo y correlacional, con un enfoque cuantitativo en una muestra de 88 docentes, estas conclusiones afirma: que falta una mayor capacidad de gestión y una práctica mayor de liderazgo para cumplir con los propósitos formulados; existe escasa planificación en las sesiones de aprendizaje, el aprendizaje colaborativo está limitado también se limita la autoevaluación ICO evaluación estudiantil; la conclusión principal señala que entre el liderazgo pedagógico de los docentes existe una relación inversa porque la correlación de Pearson alcanzó a -0.710 ($r = -0.710$).

Cabezas (2019) de la Universidad César Vallejo en “*Habilidades comunicacionales y la praxis de los maestros de una IE en, Guayaquil, 2018*” para la ser Maestra en gestión de la educación, la finalidad formulada fue identificar el grado asociativo de las destrezas en las comunicaciones y la función de la labor docente. El diseño fue correlacional, la muestra fue de 15 docentes, entre las conclusiones indica: No están asociadas a las destrezas comunicacionales y desempeño laboral de los educadores de la IE “en mención, ha resultado $p = 0.072 > 0.05$; también indica no estar asociadas las destrezas de recepción con el desempeño no obstante que $r_s = 0.474$; indica no haber asociatividad entre las destrezas de emisión y el desempeño laboral pues se ha resultado que $r_s = 0.466$ con $p > 0.05$; indica también además que la comunicación no verbal no está relacionada con el ejercicio profesional, así como tampoco lo están las asertividad y el desempeño porque se ha obtenido valores de significancia mayores que 0.05.

Guerrero (2016) ¹² de la Universidad Técnica de Ambato en “*Relación comunicativa estudiante - docente en el desarrollo de la destreza oral del centro de idiomas de la Universidad Técnica de Ambato*” Para la obtención del grado académico de Maestro en Educación, se propuso realizar una investigación de

relación comunicativa docente y estudiante en las destrezas orales en el idioma de inglés del centro de aplicación de la indicada Universidad, la investigación tuvo el enfoque cuantitativo y también cualitativo, tuvo carácter descriptivo y se trabajó en una muestra de 100 estudiantes, entre sus conclusiones manifiesta que hay influencia de la relación comunicativa estudiante-docente en las destrezas del idioma inglés de la indicada muestra; señala además que se dos aspectos comunicativos, la primera es afectiva y la autoritaria; indica asimismo que la comunicación de conciliación general tesina de los profesores ni de y se encarga de diseñar espacios que contribuyen al trabajo colaborativo entre compañeros y que el docente ejerce la labor de un socializador; indica además que la comunicación no rígida toma como aspectos importantes a la motivación por propósito de generar entusiasmo; sostiene además que existen también dos elementos que intervienen en las habilidades verbales, la pronunciación, la fluidez, en la primera se busca la similitud idéntica de fonemas y en la última a las destrezas de pronunciación en el idioma inglés; por último encontramos que debe aceptarse la hipótesis alterna dada que ha asumido el valor de $x_c^2 = 757,89$ que resulta mucho mayor que $x_t^2 = 26,2962$.

2.1.2 Nacionales

Quiroz (2021) de la Universidad César Vallejo en *“Los líderes profesionales en el campo educativo y las aptitudes digitales en los docentes de una IE de, Villa el Salvador, 2021”*, para la maestría en gestión de la educación, se propuso cuantificar la relación entre las acciones de los líderes docentes con las aptitudes digitales en una IE en Lima en 2021. El trabajo se ha ejecutado con un diseño correlacional, de enfoque cuantitativo, se trabajó con una muestra de 150 estudiantes del quinto de secundaria en la IE 7094 en el indicado distrito, entre sus conclusiones manifiesta: hay correlación muy baja entre el liderazgo pedagógico en las competencias tales puesto que $r = 0.084$; sostiene sí mismo una correlación baja entre el liderazgo para la creatividad y las competencias digitales de vida que se obtuvo $r = 0.074$; que entre el liderazgo para la motivación y las competencias 0. y digitales, también la correlación baja, porque ha resultado $r = 0.070$; finalmente manifiesta que existe una correlación muy baja entre la empatía y el liderazgo de las competencias digitales porque $r = 0.076$.

Abad (2018) de la Universidad César Vallejo, en “*La gestión en educación y la acción de los líderes en la educación de la Escuela de Música Pública “José Valle Riestra” de Piura, 2018*” para un doctorado, tuvo por propósito la determinación de la relación entre la gestión educativa y el liderazgo pedagógico en la entidad mencionada, el diseño empleada fue el descriptivo correlacional, el trabajo se realizó en una muestra de 147 estudiantes, sus conclusiones dice que hay relación directa entre las variables y con un coeficiente de correlación de 0.692 con una significancia inferior al 1%, sostiene además que la asociación entre la gestión administrativa y liderazgo pedagógico es alta, positiva y significativa porque el coeficiente r fue de 0.806 y además una significancia bilateral inferior a 1%, asimismo sostiene que existe una asociación alta y con significancia porque $r = 0.822$ con $p < 1\%$, sostiene asimismo de vínculo directo, alto y preponderante porque $r = 0.808$ con $p < \%$, indica vinculación directa de la gestión educativa y liderazgo.

Ascencio (2017) en “*Destrezas comunicacionales, de conocimiento y la praxis funcional docente en Carabayllo- 2015*” cuyo objetivo fue: *Demostrar la influencia de las habilidades comunicativas y cognitivas en el desempeño docente de las instituciones educativas de la red 08 del distrito de Carabayllo*. En la metodología considera: Una investigación sustantiva, usó un diseño correlacional – causal con enfoque cuantitativo, tomó como muestra a nueve instituciones educativas, entre sus conclusiones indica que las destrezas comunicacionales y cognitivas no tienen impacto en en la praxis de los maestros de las II EE de la red 8 en Carabayllo.

Sorados (2016) en su tesis de maestría “*Impacto del liderazgo en la calidad educativa*” de la Universidad de San Marcos, la intencionalidad fue determinar el grado de asociatividad de las planas directrices como líderes y el producto de la gesta educativa de la UGEL 03-Lima, en el periodo marzo-mayo del 2015 con una muestra de 20 colaboradores, fue una investigación no experimental y que entre sus conclusiones indica que con un 95% de del aspecto lideresco está asociado se a la calidad de la gesta educativa de las II EE de la UGEL 03- Lima, entre Marzo-mayo en 2009.

³ 2.1.3 Locales / regionales

García (2021), de la Universidad César Vallejo en la tesis: Destrezas comunicacionales y desempeño laboral de los inspectores de la GDU de Trujillo 2021, se propuso identificar el nivel asociativo entre las destrezas comunicativas y el desempeño de la labor fiscalizadora del organismo indicado, se trabajó con enfoque cuantitativo con un diseño correlacional en un diseño correlacional, en un espacio muestral de 30 elementos, el muestreo fue no probabilístico, usándose la modalidad por conveniencia, se ha empleado como técnica a la encuesta, el instrumento tuvo 15 ítems para destrezas comunicacionales y 15 ítems para la praxis de la docencia. Los resultados indican que en la gerencia las habilidades comunicativas en un 83.3% tienen el nivel medio; en el desempeño laboral al nivel de gerencia el nivel medio registrado el 63.3%; en la contrastación entre las destrezas comunicacionales y el la praxis laboral, existe correlación directa, de nivel medio pero significativa porque se registró $r = 0.368$ con $p = 0.045$.

Mostacero y Vigo (2021), ⁵ de la Universidad Católica de Trujillo en la tesis: liderazgo pedagógico y trabajo corporativo en maestros de la IE Nuestra Señora de Fátima, Bolívar, 2020; se establecía como propósito cuantificar la relación del liderazgo pedagógico con el trabajo corporativo en la institución antes indicada. El enfoque usado fue cuantitativo, se usó un esquema correlacional en 30 elementos, el muestreo fue no probabilístico; en ambos casos se aplicó como técnica de la encuesta de como instrumento del cuestionario. Estos resultados expresan que el liderazgo pedagógico en la institución antes indicada se ha registrado que el 43.3% de los encuestados se ubicaron en la jerarquía media y el 56.7% registra un alto rango, el promedio entre ambos ubica a los docentes en el rango medio; en sus conclusiones expresa que ambas variables tienen una relación muy fuerte usando Rho de Spearman por cuanto ha registrado el valor de 0.903.

Angulo (2020) de la Universidad César Vallejo en “Liderazgo pedagógico y praxis docente en la IE 80386 de Chepén, 2019”, se trazó como intención fundamental identificar ⁹ la relación entre el liderazgo pedagógico en docente en la indicada IE, el diseño fue correlacional, con enfoque cuantitativo, la muestra fue 80 docentes, entre sus conclusiones manifiesta ³ que el liderazgo pedagógico tiene relación directa con el desempeño docente porque se encontró $r_s = 0.794$; también indica que en un 62.5% de

liderazgo es alto por cuanto se implementan de las estrategias educativas y se usan adecuadamente los materiales educativos; en el desempeño docente el 51.3% , caso un alto nivel; dice también que liderazgo pedagógico se relaciona con la preparación para el aprendizaje por cuanto $r_s = 0.794$; el mismo coeficiente de correlación se manifiesta que entre la enseñanza para el aprendizaje y del desarrollo de la profesionalidad con el liderazgo pedagógico.

Layza y Quezada (2018) en Trujillo en “Destrezas comunicativas e empatía de directivos en II EE de primaria en La Esperanza. 2018” y que la determinación de la relación entre las habilidades comunicativas y la capacidad en práctica de los directivos en las II EE de primaria en el indicado distrito. En la metodología se trabajó con un diseño correlacional, se ha usado como instrumentos, la guía de observación y el cuestionario en una muestra de 101 docentes, concluye diciendo que entre las destrezas comunicacionales y la empatía hay una asociación directa y de consideración entre directivos en la muestra de esta investigación; dice que en las habilidades comunicantes hay un 77% que están en la categoría media, entre los aludidos dirigentes de las II EE; en lo relativo a comunicarse empáticamente, la muestra obtuvo la categoría media porque la muestra alcanzó a 42% en este rango; refiriéndose a las destrezas de índole lingüísticas está el 61%, en las paralingüísticas el 85%, en la proxémica está el 70% y en la pragmática está el 83%; a su vez la empatía cognitiva obtuvo un 45% y la afectiva llegó a 47%; demuestra la existencia de una asociatividad considerable entre destrezas comunicativas y la empatía cognitiva porque $r = 0.560$, con la capacidad lingüística $r_s = 0.303$, con la paralingüística $r_s = 0.394$, con la kinésica se obtuvo $r_s = 0.377$, con la próxima y cada $r_s = 0.303$ y con la pragmática $r_s = 0.264$; indica asimismo la existencia de una asociación directa de consideración entre las habilidades comunicativas con: la empatía afectiva $r_s = 0.578$, con la capacidad para lingüística $r_s = 0.429$, con la kinésica, $r_s = 0.380$, con la proxémica $r_s = 0.355$, con la lingüística $r_s = 0.295$ y con la pragmática $r_s = 0.259$.

Martos (2018), en: Líder directivo y desempeño docente en la IE de primaria 80386. Chepén- 2017, se propuso establecer la relación del liderazgo directivo y el desempeño de los docentes en la organización educativa antes indicada. El enfoque de la investigación fue cuantitativa, el diseño empleado fue correlacional, trabajó en una muestra de 25 docentes de educación primaria; los instrumentos usados fueron el

cuestionario que corresponde a ² la técnica de la encuesta, se utilizó la escala de Likert de, entre los resultados los docentes en un 50% consideran que el nivel de liderazgo directivo alcanza el 50%, el 33.3% registra el nivel regular y el 16.7% nivel bueno; a nivel de las dimensiones de la gestión pedagógica, administrativa e institucional se registra también por un elevado porcentaje en el nivel deficiente seguido del nivel regular; en sus conclusiones expresa: Entre el liderazgo directivo desempeño docente registra una asociatividad directa, muy fuerte y significativa porque: $r = 0.883$ con $p = 0.000$

³ 2.2. Bases teórico científicas

2.2.1 Habilidades comunicativas

2.2.1.1 Definición de habilidad

El término más adecuado y que tiene más direccionalidad con las políticas de la educación nacional debería ser competencia y vamos a darle este enfoque en nuestra investigación. “La competencia ² son las posibilidades de manejo que tienen las personas para movilizar, un conjunto integrado de recursos, con el fin de resolver un conjunto de situaciones-problemas” (Roegiers, 2016, p. 10).

2.2.1.2 Tipología de competencias

(Rondón, 2013) Resulta un tanto difícil de determinar la clasificación de estas habilidades debido a que quizá cada acto de la vida esté vinculado con una competencia, pero del pensamiento funcionalista de las competencias según Mertens (1997, citado por Rendón, 2013) se ha extraído de la siguiente clasificación general, las mismas que pueden ser aplicadas a educación.

Competencias básicas. Esas actividades. Son fundamentales. Desarrollo de la actividad humana, Sobre ellas hay que levantar nuevas construcciones para generar competencias de carácter más complejo en donde se requiere el uso de una o más competencias básicas. Los sistemas de la educación no sólo nacional también la educación de nivel internacional está inmersos en este tipo de competencias (Rondón, 2013).

Competencias genéricas. Estos tienen vínculo directo con los aspectos del trabajo, tienen en consecuencia vínculos con los sectores productivos, los criterios de negociación entre otros aspectos de la actividad humana (Rondón, 2013).

Competencias específicas. Estas competencias están vinculadas directamente con las acciones particulares o propias de una actividad humana, en nuestro caso, acá están involucradas las competencias comunicativas.

Figura 1

Clasificación de las competencias o habilidades

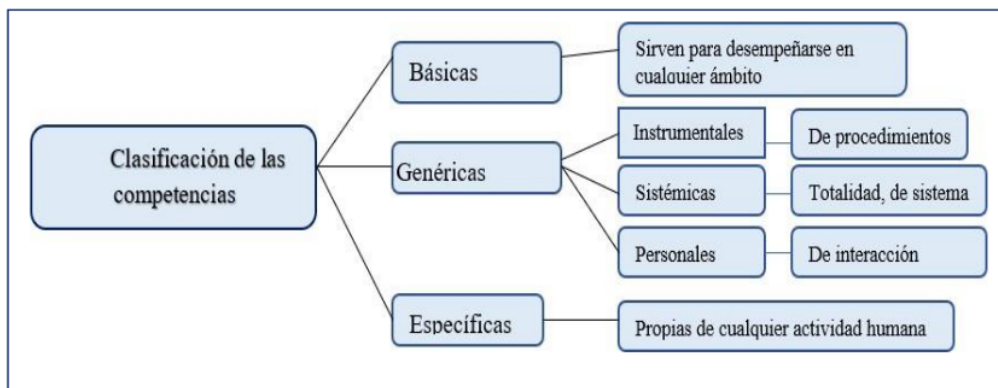

Nota. Tomado de (Rondón, 2013)

2.2.1.3 Habilidades comunicativas

Pompa y Pérez (2015) afirman que la competencia comunicacional, es considerado como una suerte de refutación a la idea de competencia lingüística. En la definición de Maqueo se señala que son dos cosas diferentes la habilidad lingüística y la habilidad comunicativa, estas se refutan, por decirlo de algún modo. Aunque esta postura es extremista, ya que no podemos divorciar a capacidades que permiten el incremento comunicacional, por tal motivo consideramos que existen competencias lingüísticas básicas que están asociadas estrecha e indisolublemente a las habilidades comunicativas, tales como la el escuchar, hablar, leer y escribir; estas son inseparables a las aptitudes comunicativas. Sin embargo, no podemos dejar de mencionar que estas son las competencias que el ser humano desarrolla desde la infancia y que

es necesario el manejo de las mismas para incrementar otras que también son importantes en la interacción diaria con nuestros semejantes (Pompa y Pérez, 2015).

Barrio y Barrio (2018) en el artículo “Análisis de la habilidad comunicativa docente y pautas de actuación. Atraer la atención hablando indican que las diversas actividades las cuales el docente debe poner de manifiesto las habilidades comunicativas que se manifiestan a través del trabajo docente diario, las exposiciones en los congresos, las reuniones científicas, la diversidad de concursos durante su vida profesional a las que debe afrontar, defender las tesis de posgrado correspondientes entre otras. Existe pues una permanente interacción entre la labor docente y la comunicación para la cual deberá mostrar destrezas, una de las más importantes en el proceso de la enseñanza aprendizaje es que debe despertar en sus estudiantes intereses inquietudes que a su vez permitan generar “ilusiones” a quienes lo escuchan, debe suscitar efectos motivadores hacia la acción (Barrio y Barrio, 2018)

Delgado (2018) indica que existen habilidades de:

- **Habilidades de Emisión:** Hablar y escribir
- **Habilidades de recepción:** Leer y oír.
- **Habilidades no verbales:** son gestos, ademanes, miradas, etc. (Delgado, 2018).

2.2.1.4 Los procesos de comunicación y sus elementos

En Herrera et al. (2016) Encontramos que todo proceso de comunicación con lleva a cuatro aspectos fundamentales del lenguaje: Hablar, escuchar, leer y escribir. Como es conocido en la comunicación juega un papel importante en la interacción entre dos o más personas, ya que a través del lenguaje se expresan pensamientos, emociones, sentimientos etc.

En todo proceso de comunicación existen elementos fundamentales cómo son:

- **Emisor.** Es aquella persona que está emitiendo el mensaje, los que pueden ser tus pensamientos, agrados, desagradados, emociones, etc.
- **Receptor.** ¹⁰ La persona que está recibiendo el mensaje que sale del emisor.
- **Mensaje.** Es la información o contenido del mensaje.
- **El canal.** Es el medio por el cual se prepara el mensaje.
- **Código.** Estado por el conjunto de signos, las diversas reglas en las cuales se expresan los códigos Para poder interpretar el lenguaje hablado o escrito que está emitiendo el emisor.
- **Contexto.** Son las circunstancias comprendidas por el lugar y la hora, estado anímico de los interlocutores o sea entre el emisor y el receptor. ¹³ (Herrera et al., 2016)

2.2.1.5 Teorías de las habilidades comunicativas

Existe diversos criterios sobre la comunicación y las habilidades comunicativas, nosotros nos centramos en tres aportes principales:

a. La teoría estructural de Lasswell

Creó la teoría Estructural funcionalista, como pionero en los enfoques comunicacionales, se ha considerado a este modelo como el Paradigma de Lasswell, presenta un aporte longitudinal unidireccional y describe las fases o procesos comunicativos (UNID, 2014).

La estructura del modelo es el siguiente:

Figura 2

La teoría estructural de Lasswell

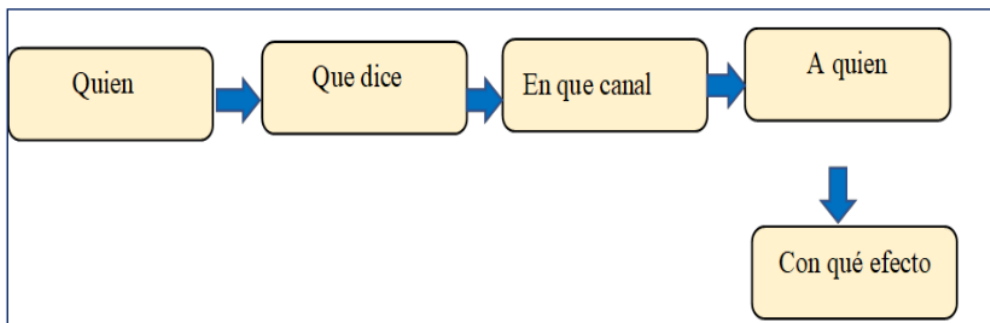

Nota. Tomado de (UNID, 2014)

b. Teoría del enfoque crítico de la comunicación

Frente al aspecto unidireccional que propone Laswell, la teoría crítica considera que la comunicación debe tender a la liberalización frente a la dominación de las demás teorías (existen muchas), indica que la comunicación debe contribuir a que la sociedad sea participativa y no receptiva de informaciones ya que aquellas contribuyen al dominio y manipulación social. Esto también significa que son planteamientos subjetivos, objetivos y dialécticos subjetivo-objetivo (Martín et al., 1982)

Nuestro trabajo considera la teoría del enfoque crítico porque buscamos que las habilidades que se desarrollen en las promotoras tengan un sentido crítico y abierto sin manipulación.

c. Teoría matemática de la comunicación

Creada por Shannon y Weaver, el esquema es E – M – R (Estímulo – Mensaje – Respuesta), se llama matemática por el uso de la codificación binaria y consiste para ellos la transmisión de un mensaje entre dos instancias (receptor y emisor) por medio de un canal en un contexto con la existencia de otros factores que afecta a la transmisión. El esquema es:

Figura 3

Teoría matemática de la comunicación

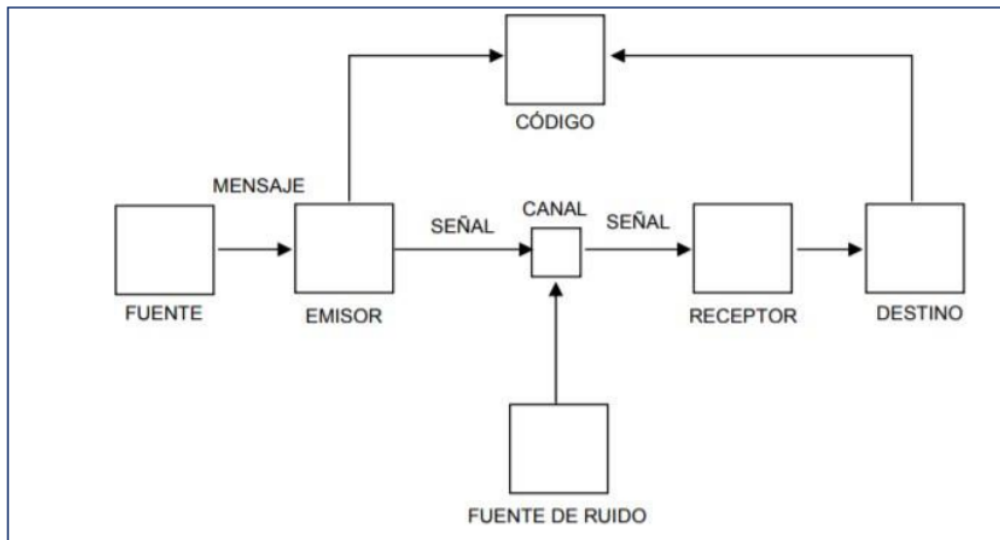

Nota. tomado de (Martín ¹³ et al., 1982)

2.2.1.6 Dimensiones de las habilidades comunicativas

Básicamente existe tres tipos de competencias, las de emisión y recepción, pero teniendo en cuenta Zaldivar (1998) en el artículo del teórico cubano, se consideran las siguientes dos clasificaciones de competencias o habilidades comunicativas.

a. Habilidades asertivas.

Dentro de esa están consideradas el escuchar que consiste en percibir mediante los sentidos los mensajes de otra persona y escucha debe comprender el mensaje, evaluar la importancia de lo escuchado y de ser posible debe emitir la respuesta al emisor.

Otra de esas acciones en la de leer, que es un proceso importante dentro de las actividades para la comunicación de toda persona, es una actividad de carácter social de suma trascendencia en cualquier contexto de la vida diaria, una de sus funciones es una crítica relacionada al mensaje recibido.

b. Habilidades de emisión

Está constituida por dos acciones fundamentales: el hablar que es la facultad de los seres humanos de hacer uso de códigos verbales o articulados que son producidos por los órganos de formación del cuerpo conformada por: el paladar, lengua, cuerdas vocales, etc. la otra es la capacidad de escribir considerado como uno de los más altos niveles del aprendizaje lingüístico que integra a muchas experiencias como son escuchar, hablar y leer.

c. Habilidades de comunicación no verbal

Este permite un adecuado intercambio de informaciones, es muy divertido para el bienestar de la persona, en los diversos tipos de relaciones, permite interpretar en forma adecuada los mensajes, contribuye en la resolución de los problemas producto de las intervenciones, por otro lado, contribuye a dar a conocer lo que sentimos es o pensamos, es en sí la administración de los aspectos comunicativos.

d. Habilidades de recepción

Esto nos permite la emisión de manera eficiente y eficaz los mensajes, obteniendo el provecho al máximo del proceso comunicacionales, esta acción conlleva a sentirse seguros al enviar un mensaje, que tengan la seguridad de impactar según la concepción del emisor debiendo captar el receptor (Zaldívar, 2014).

2.2.2 Liderazgo pedagógico

2.2.2.1 Definición de liderazgo pedagógico

Ha sido la intensión que antes de entrar al conocimiento en sí del liderazgo pedagógico conocer concepciones genéricas del liderazgo, existe una gama clasificación del liderazgo, pero nosotros nos apropiamos del criterio más directo en función de las políticas nacionales como es el caso de lo que indica el ministerio de educación, el MINEDU citando a Leith Wood (2009)

El citado autor dice que el liderazgo pedagógico es “la acción movilizadora, de influencia a otros para la articulación y logro de propósitos y objetivos compartidos” (Leith Wood, 2009, citado en Minedu, 2016, p.6).

Para Bolívar, el liderazgo que debe aplicar a educación es el liderazgo transformacional que en parte guarda serias discrepancias con el enfoque transaccional, puesto que este último se enmarca más en resultados y en mejora de procesos y en cambio el transformacional contempla a la educación como un proceso humanista, donde desde luego son importantes los resultados, el holismo juega un rol preponderante porque se preocupa por la mejora de los aprendizajes en una entidad y de forma más concreta de los aprendizajes estudiantiles, de los docentes, administrativos, al adecuado uso de los recursos, la gestión curricular, etc. y además considera en el sentido más profundo en cumplimiento de la misión y el alcance de la visión de la organización escolar, brindando de los escenarios apropiados para potencializar una cultura en pro de un clima de aprendizaje (Bolívar, 2017)

2.2.2.2 Dimensiones del líder pedagógico

El Minedu (2013), considera al liderazgo pedagógico basado en las dimensiones:

- **Manejo Pedagógico o capacidad técnica:** tiene vínculo con el soporte técnico de los profesores como líderes en el aula; pues formulan objetivos y metas de aprendizajes estudiantiles, generan el incremento de habilidades con expectativas y de reflexión planifican su función labor pedagógica acorde a las necesidades estudiantiles para mejorar los aprendizajes (Minedu, 2013).

- **Manejo emocional y situacional:** está relacionado con los vínculos afectivos; eso implica la sana buena interacción con los miembros de la comunidad educativa y contribuye a un ambiente dinámico y armonioso a través de la tolerancia y el dialogo, tomando como fundamento práctico de valores, democracia, disciplina y generando espacios participativos (Minedu, 2013).

- **Manejo organizacional:** Son las destrezas para elaborar un ambiente escolar eficiente y elaborar un trabajo con eficacia en aspectos coordinados y espacios participativos de los estamentos para asumir decisiones, el trabajo en equipo comprometiéndose a asumir responsabilidades; lo que permite promover relaciones fiables con otras entidades con buena capacidad de gestión (Minedu, 2013)

2.2.2.3 Importancia del liderazgo

Según Yarce (2006, Citado en Quispe, 2018) el liderazgo es importante porque:

- Permite el logro de metas y objetivos en forma segura.
- Contribuye al crecimiento y desarrollo institucional.
- Permite mejores proyecciones de desarrollo.
- Contribuye de manera eficiente al crecimiento de la organización.
- Conduce en forma eficiente a sector o sectores de colaboradores de la institución.
- Permite a través de él influir en los estados anímicos positivos necesarios para la organización (Quispe, 2018)

2.2.2.4 Estilos de liderazgo

En Noriega (2008) encontramos básicamente tres tipos de liderazgo:

- a. El líder autocrático.** Este líder asume la responsabilidad total de decisiones, iniciando las acciones y dirigiendo; motiva y controla a los liderados, la desventaja es que desconfía de la capacidad de los demás y solamente se cree capaz él.
- b. El líder Participativo.** Este estilo o tipo de líder hace consultas sin delegar para la toma de decisiones a sus subalternos o personas sobre quienes ejerce su liderazgo, en suma, lo consulta todo, pero solamente

él toma las decisiones finales.

- c. **El líder liberal.** Es el que delega en sus subalternos o sobre quienes ejerce el liderazgo la toma de decisiones toda la autoridad él espera a que los liderados adquieran la responsabilidad generados por sí mismos, guía y control (Noriega, 2008)

2.2.2.5 Teorías del liderazgo pedagógico

Vamos a considerar dos teorías entre la diversa gama existente:

2.2.2.5.1 Teoría del liderazgo instruccional

Esa teoría sostiene que las prácticas propias de los sistemas dinámicos son determinantes para determinar la estabilidad, nivel de la enseñanza y desarrollo de los saberes estudiantiles; se constituye pues en una malla interrelacionada de los agentes y las prácticas que participa en el sistema educativo en los diferentes estamentos de ámbitos, el enfoque de red debe quedar claro que se relaciona a los esfuerzos sistémicos y no individuales o aislados para alcanzar mejores niveles en los aprendizajes.

2.2.2.5.2 Liderazgo centrado en el aprendizaje

Esta teoría considera como el núcleo central de las actividades a la calidad de la calidad ofertada y los resultados que se consiguen en los estudiantes. El eje central es que el ejercicio de la administración escolar genera un ambiente para mejorar el clima y las condiciones de los docentes para que tengan impacto en los aprendizajes; con ello todo el sistema de implementación y equipamiento y tecnologías que son necesarias para poder elevar los niveles antes indicados (Gajardo y Ulloa, 2016)

2.3. Definición de términos básicos

2.3.1. Canal comunicativo.

Es el soporte que sirve al emisor y receptor para realizar el acto comunicativo, puede ser el teléfono, internet, radio, Tv, etc. (Cobelli, 2018).

2.3.2. Capacidades.

Son una serie actividades que usamos para actuar de manera adecuada para hacer frente a una determinada circunstancia pudiendo ser dichos recursos conocimientos, habilidades y actitudes para afrontar una situación de aprendizaje, estas actividades van desde las simples hasta las más complejas (Minedu, 2016a).

2.3.3. Códigos comunicacionales.

Son formas de lenguaje encriptado que envía un emisor a un receptor, acá hay dos acciones concretas, el emisor envía un mensaje en códigos y el receptor debe decodificar, ambos deben saber codificar y decodificar para hacer viable el acto comunicativo (Cobelli, 2018).

2.3.4. Competencias.

Son las cualidades tiene una persona que consiste en la selección adecuada de una serie de capacidades en pro de conseguir un propósito previsto en una situaciones particulares, actuando con pertinencia y ética (MINEDU - 2010, 2010).

2.3.5. Comunicación

Es el intercambio de contenidos informativos entre dos o más participantes con el fin de emisión o recepción de información expresión de aspectos afectivos o sentimentales que se usan utilizando un sistema de codificación y decodificación entre emisor y receptor mediante un medio (Thompson, 2018)

2.3.6. Emisor.

Es la persona que emite un mensaje codificado enviado al receptor usando algún canal y que el receptor debe decodificar para interpretar el mensaje del emisor(Aguado, 2004)

2.3.7. Estrategias pedagógicas

Son una serie actividades que usamos para actuar de manera adecuada para hacer frente a una determinada circunstancia pudiendo ser dichos recursos conocimientos, habilidades y actitudes para afrontar una situación de aprendizaje, estas actividades van desde las simples hasta las más complejas (Minedu, 2016).

2.3.8. Habilidad.

Es la predisposición de una persona para ejecutar de manera eficiente y con facilidad alguna actividad específica (Baker, 2003).

2.3.9. Habilidades de recepción.

Consiste en captar de manera eficiente y eficaz los mensajes, obteniendo el provecho al máximo del proceso comunicacionales, esta acción conlleva a sentirse seguros al enviar un mensaje, que tengan la seguridad de impactar según la concepción del emisor debiendo captar el receptor (Zaldívar, 2014)

2.3.10. Habilidad comunicativa.

Son los procesos idiomáticos que desarrollamos en nuestra existencia con el propósito de interrelacionarnos en forma adecuada en el entorno social en el cual vivimos (Guillén et al., 2021)

2.3.11. Líder.

Es la persona con características formadas o nacidas que es la responsable de dirigir a un grupo de personas teniendo en cuenta los propósitos de la organización diseñados con anterioridad (EAE.Business.School, 2015)

2.3.12. Liderazgo

Es la persona que teniendo atributos propios y con un mando encomendado influye, o intenta influir en las conductas de personas que tiene a su cargo, desde ese enfoque el líder (Quesada, 2012).

2.3.13. Liderazgo pedagógico.

Es la tipología de liderazgo que tiene por propósito los asuntos vinculados a las tareas educativas como la formulación de objetivos, las diversas planificaciones para el aprendizaje estudiantil, la medición de los estándares educativos, la promoción del desarrollo docente, etc. (Lecaros, 2017).

2.3.14. Mensaje.

Es la información que un emisor remite al receptor usando un canal comunicacional, es el armazón del proceso en la comunicación (Ascencios, 2017).

2.3.15. Procesos comunicativos.

Son el conjunto de secuencias que se produce entre el emisor y el receptor, haciendo uso de medios como el canal, los códigos codificados y decodificados para hacer viable la comunicación (Ramos, 2011)

2.4. Sistema de hipótesis

2.4.1. General

Ha: Existe relación significativa entre las habilidades comunicativas y el liderazgo pedagógico en los profesores que laboran en una Institución educativa institución educativa de Simbal, Trujillo, 2021.

H₀: No existe relación significativa entre las habilidades comunicativas y el liderazgo pedagógico en los profesores que laboran en de una institución educativa de Simbal, Trujillo, 2021.

2.4.2. Específicas

H₁. Existe relación significativa entre la dimensión asertiva y el liderazgo pedagógico en los profesores que laboran en de una institución educativa de Simbal, Trujillo, 2021.

H₂. Existe relación significativa entre la dimensión de emisión y el liderazgo pedagógico en los profesores que laboran en de una institución educativa de Simbal, Trujillo, 2021.

H₃. Existe relación significativa entre la dimensión de la comunicación no verbal y el liderazgo pedagógico en los profesores que laboran en de una institución educativa de Simbal, Trujillo, 2021.

H₄. Existe relación significativa entre la dimensión de recepción y el liderazgo pedagógico en los profesores que laboran en de una institución educativa de Simbal, Trujillo, 2021.

2.5. Operacionalización de variables

Variables	Definición Conceptual	Definición Operacional	Dimensiones	Indicadores	Ítems	Instrumento	Escala de Medición
Liderazgo pedagógico	Es el liderazgo global las diversas perspectivas, el tipo de liderazgo que se pone al enfoque transaccional y está al servicio para el incremento de aprendizajes en entidad y de forma más concreta de los aprendizajes estudiantiles, esto se entiende como el trabajo vinculado a la gestión curricular y que además considera en el sentido más profundo en cumplimiento de la misión y el alcance de la edición de la organización escolar, brindando de entornos apropiados para incrementar una	Se consideraron 3 factores: Manejo pedagógico, Manejo de emociones y Manejo organizacional Se aplicó un cuestionario para medir los niveles del liderazgo pedagógico y se usará la escala 0 – 22: Bajo 22 – 44: Medio 45 – 66: Alto	Manejo pedagógico	<ul style="list-style-type: none"> - Diseño de propósitos y metas de aprendizaje. - Desarrollo de capacidades con expectativas y reflexión - Planificación centrada en necesidades de aprendizaje 	1 – 9	Cuestionario Cuestionario para medir los niveles del liderazgo pedagógico	Escala ordinal 0 – 22: Bajo 22 – 44: Medio 45 – 66: Alto
			Manejo emocional y situacional	<ul style="list-style-type: none"> - Generación de vínculos de afecto en los estamentos, - Creación de aspectos dinámicos de tolerancia y diálogo - Vivenciar valores como disciplina, responsabilidad y democracia 	10 - 15		
			Manejo organizacional	<ul style="list-style-type: none"> - Motiva y promueve trabajo en equipo. - Genera la participación familiar en la toma de decisiones. 	16 - 22		

	cultura en pro de un clima de aprendizaje (Bolivar, 2017)			- Genera nexos con otras entidades que tengan capacidad en la gestión		
<p style="text-align: center;">Habilidades comunicativas</p> <p>Barrio y Barrio (2018): Son las actividades en las cuales el docente debe poner de manifiesto destrezas de interacción comunicativa que deben manifestarse a través del trabajo docente diario, las exposiciones en los congresos, las reuniones científicas, la diversidad de concursos durante su vida profesional a las que debe afrontar, defender las tesis de posgrado correspondientes entre otras. Existe pues una permanente interacción entre la labor docente y la comunicación para la cual deber 3 mostrar destrezas, una de las más importantes en el proceso de la enseñanza aprendizaje es que</p>	<p>Se medirá en 4 dimensiones: 2 habilidades asertivas, de emisión, manejo de comunicación verbal y habilidades de recepción mediante (42 ítems), la escala usada será:</p> <p>0 – 28: Deficiente 29 – 56: Regular 57 – 84: Buena</p>	<p>Habilidades asertivas</p>	<p>- Autoexpresión positiva. - expresión adecuada de emociones. - Ser empático en frente a las emociones ajenas. - Defensa de los derechos propios y respeto por los derechos de los demás.</p>	<p>1 – 12</p>	<p>Escala: ordinal</p> <p>0 – 28: Deficiente 29 – 56: Regular 57 – 84: Buena</p>	
	<p>Habilidades de emisión</p>	<p>4</p> <p>Manejo de la</p>	<p>- Respuesta adecuada a interlocutores. - Expresa en forma libre de opiniones. - Emite respuestas adecuadas. - Se expresa en forma libre de manera oral o escrita.</p>	<p>13 -21</p> <p>Cuestionario</p> <p>Midió los niveles de las habilidades comunicativas</p>	<p>22 -31</p>	

	<p>debe despertar en sus estudiantes intereses inquietudes que a su vez permitan generar "ilusiones" a quienes lo escuchan, debe suscitar efectos motivadores hacia la acción</p>		<p>comunicación no verbal</p>	<p>2 visual.</p> <ul style="list-style-type: none"> - Tono de voz y ritmo del habla. - Manejo de la distancia y el espacio. - Ser coherente en los mensajes emitidos verbales o no verbales. - Requerir información en forma adecuada 		
			<p>Habilidades de recepción</p>	<ul style="list-style-type: none"> - Atención al interlocutor. - Mostrar empatía - Brindar retroalimentación y reforzar al interlocutor - Prestar atención al lenguaje no verbal. - Solicitar información. 	<p>32 – 42</p>	

Capítulo III: METODOLOGÍA

III. METODOLOGÍA

3.1 Tipo de investigación

Será teórica, porque obtendrá nuevos conocimientos sin aplicar una variable para modificar una realidad concreta; por la profundidad investigativa será descriptiva por cuanto presentará información relevante a nivel de dimensiones de las habilidades comunicativas, el liderazgo pedagógico y sus correspondientes dimensiones; de acuerdo a los datos ha de ser cuantitativa porque se obtendrá información ordinal que pueden transformarse en numérica y a partir de esos datos se pueden calcular parámetros estadísticos; por la manipulación de variables será no experimental; por la tipología inferencial será inductiva, deductiva e hipotética deductiva y según la temporalidad se dará tratamiento de una investigación transversal porque se miden las variables en un solo instante a diferencia de las experimentales que requiere de un cierto tiempo para poder obtener la modificación de una variable en función de la otra (Marroquín, 2012).

3.2 Métodos de investigación

Inductiva.

Parte de situaciones particulares y va hacia las generales o leyes que expresan el comportamiento de los elementos muestrales (Castillero, 2017).

Deductivo.

Es inversa a la anterior, pues tiene carácter de aplicabilidad o sea las leyes, principios, teoremas, etc. hacia las premisas (Castillero, 2017).

Hipotético deductivo

Este método consiste en elaborar conjeturas que explican estas en base a observaciones realizadas, en ellas se usa la deducción de las consecuencias, esas conjeturas o hipótesis deben ser verificadas para demostrar su veracidad o no, esto conlleva a un trabajo racional (Sánchez, 2019).

3.3 Diseño de investigación

El diseño de investigación es descriptivo correlacional y cuanto a la temporalidad es transeccional lo cual quiere decir que el estudio se realizará en un solo instante, estos resultados son los que se han de presentar para el procesamiento estadístico(Hernández et al., 2012).

El esquema de este diseño es:

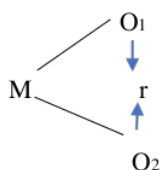

En donde:

M: Son los 30 docentes de la IE.

O₁: son las observaciones se ha realizado en la variable habilidades comunicativas.

O₂: no se observaciones realizadas en el liderazgo pedagógico.

r: Es el coeficiente de relación que podría existir entre las dos variables y cuyo resultado está comprendida en el intervalo [-1; +1], si r es positivo se tratará de una correlación directa, si es negativo la relación será inversa y si r = 0, se trata de una relación nula.

3.4 Población, muestra y muestreo

Población

Es todo conjunto de elementos en las que pueden considerarse, personas, objetos, sujetos que tienen en común características similares, toda población desde puede ser medible y cuantificable, se consideran como fundamentales las finitas e infinitas (Díaz, 2018), en este trabajo de la I.E 800067 ésta estará conformada por 30 docentes y están distribuidos de la siguiente manera:

Tabla 1

Distribución de la población de la I.E 800067, según sexo

Sexo	Fi	f%
Masculino	18	60.0
Femenino	12	40.0
Total	30	100.0

Nota. CAP de la IE 2021

Muestra:

La muestra es todo subconjunto que se ha extraído de una población de estudio, tiene por tanto todas las características de la muestra y los resultados que se obtengan se pueden extender a toda la población. Una de las características es que este subconjunto además de reflejar las mismas características poblacionales debe ser representativa, adecuada y medible. Se obtiene mediante el muestreo, en nuestro caso estará conformada por los 30 docentes que representan al 100% de la población, la razón es porque facilita el trabajo de las investigadoras (Gallardo, 2017).

Muestreo

Se denomina a toda extracción la población, haciendo uso de ciertas técnicas, en forma general hay dos tipos de muestreo: El aleatorio que consiste en que cada elemento poblacional tiene las mismas oportunidades de salir seleccionado y las no aleatorias, que se hacen por criterio propio o por decisión del encargado de la investigación, en nuestro caso el muestreo fue no aleatorio (Díaz, 2018).

3.5 Técnicas e instrumentos de recojo de datos.

Encuesta

Este es un documento que se realiza para obtener la opinión de algunas personas mediante un cuestionario, tiene un carácter impersonal por lo que no interesan los datos de la persona sino la forma cómo está opinando frente a un determinado problema que tiene interés para el investigador, la importancia radica en que la aplicación puede ser sino también mente a un vaso sector de la muestra seleccionada y que es aplicada en

forma simultánea, en cambio en la entrevista en el cuestionario tiene que aplicarse en forma. Individual y frente al entrevistador (Salkind, 1998).

Instrumentos:

² Para medir las habilidades comunicativas se usará el cuestionario que consta de 42 ítems dividido en 4 dimensiones:

- Habilidades de emisión con 12 ítems
- Habilidades de recepción con 9 ítems.
- ² Manejo de la comunicación no verbal con 10 ítems
- Habilidades asertivas o de autoafirmación con 11 ítems.

Las alternativas del cuestionario fueron:

No: 0

A veces: 1

Siempre: 2

El cuestionario se sometió a la opinión de expertos quienes han emitido resultados favorables los mismos que están contenidos en los anexos.

² La confiabilidad por el alfa de Cronbach arrojó $\alpha = 0.847$, lo cual implica una muy alta ⁴ confiabilidad por lo que el instrumento quedó habilitado para ser aplicado a la muestra seleccionada.

Para medir el liderazgo pedagógico se usará del cuestionario de 22 ítems segmentado en 3 componentes:

- Manejo pedagógico con 9 ítems
- Manejo emocional y situacional con 6 ítems
- Manejo organizacional con 7 ítems

Las alternativas del cuestionario fueron:

No: 0

A veces: 1

Siempre: 2

El cuestionario fue sometido a la opinión de expertos quienes han emitido resultados favorables los mismos que están contenidos en los anexos.

² La confiabilidad por el alfa de Cronbach arrojó $\alpha = 0.816$, lo cual implica una muy alta ⁴ confiabilidad por lo que el instrumento quedó habilitado para ³ ser aplicado a la muestra

seleccionada.

3.6 Técnicas de procesamiento y análisis de datos

Para la realización del procesamiento estadísticos se debe tener en cuenta que hay dos acciones importantes.

En la parte que corresponde a la estadística descriptiva: En esta parte se han de elaborar: tablas estadísticas, las que contienen medidas estadísticas tales como ¹ frecuencias absolutas y porcentuales, la media aritmética, la desviación estándar y el coeficiente de variabilidad.

En la parte inferencial. Dado a que los ítems tendrán valoraciones de carácter ordinal, como lo muestra Likert, solo hay dos opciones para la contrastación de las hipótesis, y están en función de la prueba de normalidad y dependiendo de esta, podrá hacerse uso de:

¹ Coeficiente de Pearson, si es que los datos tendrán distribución normal.

Coeficiente de Rho de Spearman si es que no hay distribución normal

¹ 3.7 Ética investigativa

En el desarrollo de la presente investigación, se tendrá en cuenta en derechos de autoría intelectual tal como lo especifica con las normas en los planos nacional e internacional citándolos en forma adecuada.

También se tendrá en consideración el derecho al ² principio de libertad para participar o no como elementos muestrales.

Los instrumentos fueron sometidos al criterio del juicio de 3 expertos quienes dieron su conformidad sobre dichos documentos.

También, tanto el instrumento del liderazgo pedagógico como de las habilidades comunicativas fueron aplicados a un grupo de 10 docentes y al hacer los cálculos correspondientes de los resultados mediante el alfa de Cronbach, se han registrado valores que están considerados aceptables dentro de los parámetros aceptables.

1 Capítulo IV: RESULTADOS

4.1. Presentación y análisis de resultados

Tabla 2

Niveles en las habilidades de emisión de los docentes de una IE de Simbal, Trujillo, 2021

Escala	Nivel	f _i	f%	Media	Ds	CV
0 - 8	Bajo	7	23.3			
9 - 16	Medio	18	60.0	12.0	4.2	34.8
17 - 24	Alto	5	16.7			
Total		30	100.0			

Nota. Sistema de acopio informativo de las HH comunicativas

Figura 4

Grafica porcentual de las habilidades de emisión

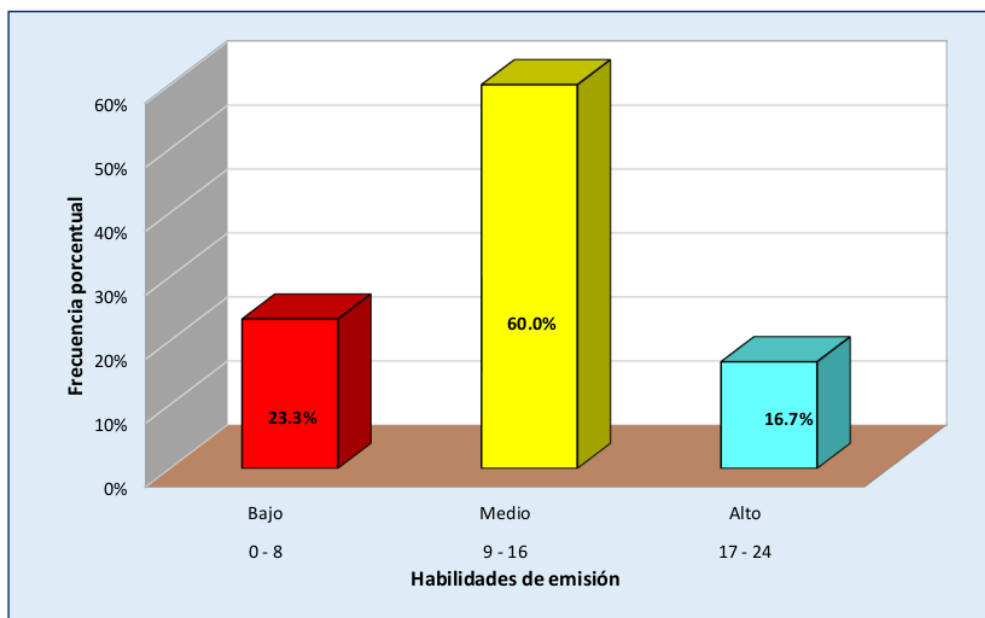

Descripción.

En las habilidades de emisión la data indica que el 23.3% de los docentes alcanzaron el nivel bajo, la mayoría absoluta equivalente al 60% obtuvo el nivel medio y el restante 16.7% han registrado el nivel alto. El promedio de la dimensión alcanzó a 12.0 puntos por lo que resulta

que los docentes están ubicados en el nivel medio ⁴ en forma general, la desviación típica fluctúa en torno al promedio de 4.2 puntos y las puntuaciones guardan heterogeneidad porque el CV fue 34.8%.

Tabla 3

Niveles en las habilidades de recepción en los docentes de una IE de Simbal, Trujillo, 2021

Escala	Nivel	fi	f%	Media	Ds	CV
0 - 6	Bajo	6	20.0			
7 - 12	Medio	15	50.0	10.0	3.6	36.3
13 - 18	Alto	9	30.0			
Total		30	100.0			

Nota. Sistema de acopio informativo de las HH comunicativas

Figura 5

Grafica porcentual de las habilidades de recepción

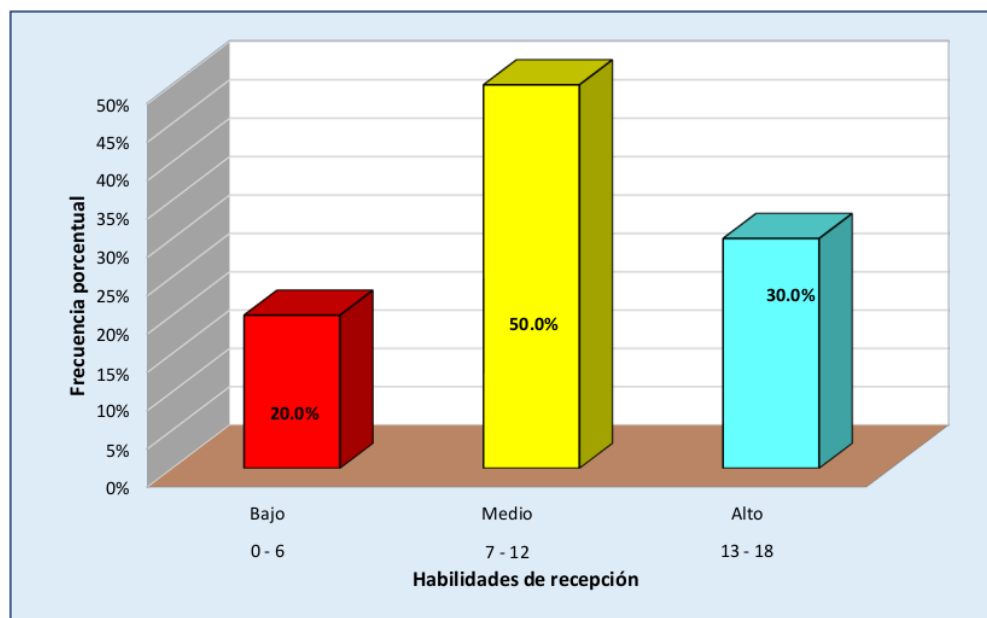

Descripción.

En lo referente a las habilidades de resolución, observamos que el 20% tuvieron ubicación ¹ en el nivel bajo, el 50% lo hizo el nivel medio y el restante 30% obtuvo puntuaciones en el nivel

alto. El promedio dimensional alcanzó 10.0 puntos por lo que en forma general los docentes medio, la desviación estándar oscila en torno al promedio con el valor de 3.6 puntos y se trata de puntuaciones con características de heterogeneidad por cuanto el coeficiente respectivo alcanza el valor de 36.3%

Tabla 4

Niveles en las habilidades de la comunicación no verbal en los docentes de una IE de Simbal, Trujillo, 2021

Escala	Nivel	f _i	f%	Media	Ds	CV
0 - 6	Bajo	7	23.3	10.5	3.9	37.6
7 - 13	Medio	15	50.0			
14 - 20	Alto	8	26.7			
Total		30	100.0			

Nota. Sistema de acopio informativo de las HH comunicativas

Figura 6

Grafica porcentual de las habilidades de la comunicación no verbal

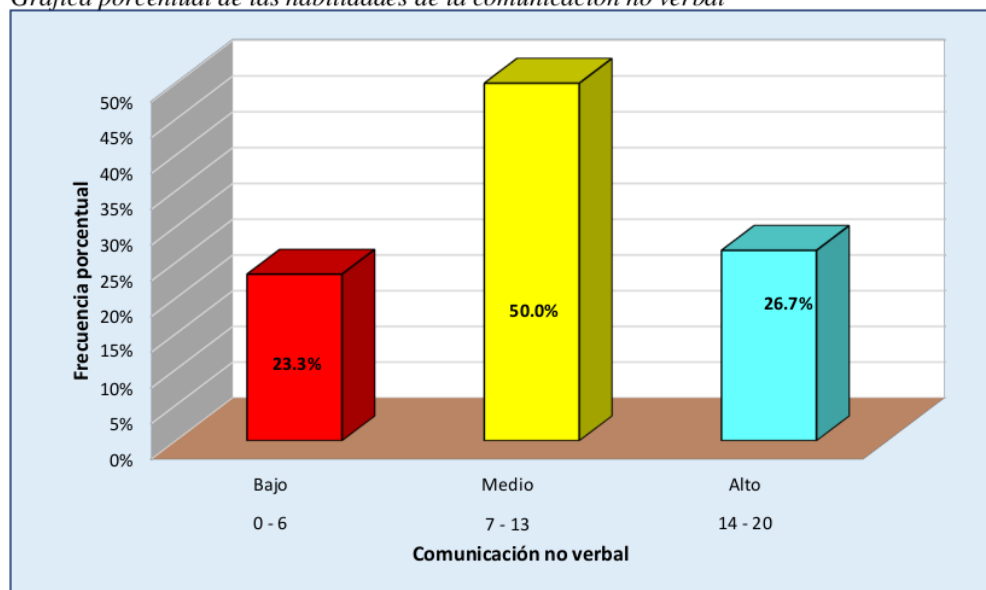

Descripción

la comunicación no verbal se refiere a la serie de gestos faciales, manuales y otro tipo de señales que no hacen uso de signos o términos verbales era que son elementos valederos en la comunicación, los resultados expresan que el 23.3% de los docentes en ese tipo de

comunicación expresa un nivel bajo, el 50% lo hace en un nivel medio y el 26.7% registra un alto nivel en el uso de este tipo comunicacional. El promedio fue de 10.5 puntos que ubica forma general en esta dimensión a los docentes en el nivel medio, la desviación estándar fluctúa con relación al promedio con 3.9 puntos y son puntuaciones heterogéneas por el valor que presenta CV fue de 37.6%.

Tabla 5

Niveles en las habilidades asertivas en los docentes de una IE de Simbal, Trujillo, 2021

Escala	Nivel	fi	f%	Media	Ds	CV
0 -8	Bajo	8	26.7			
9 - 15	Medio	16	53.3	11.8	4.3	36.2
16 - 22	Alto	8	20.0			
Total		30	100.0			

Nota. Sistema de acopio informativo de las HH comunicativas

Figura 7

Grafica porcentual de las habilidades asertivas

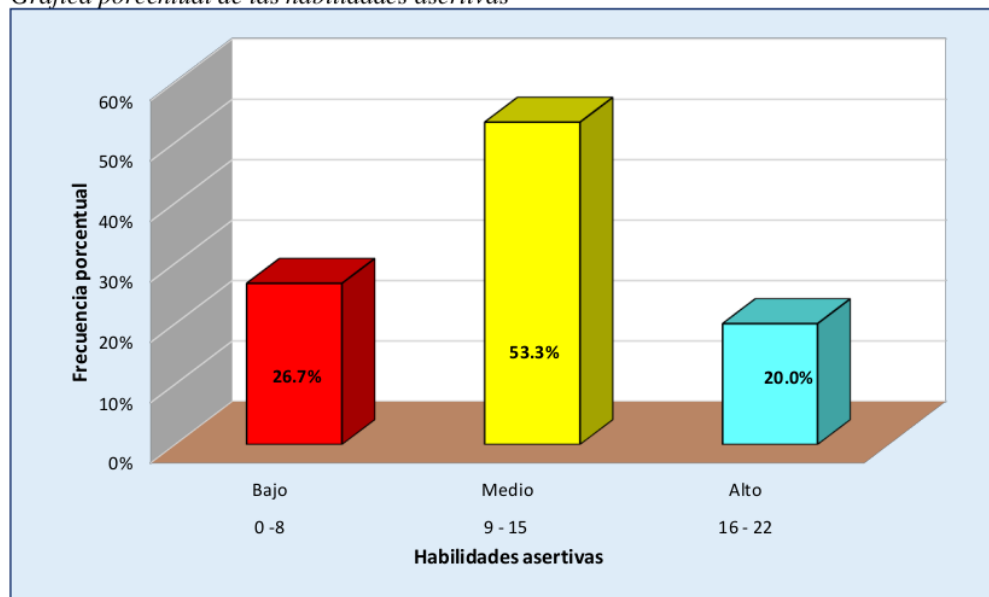

Descripción

En relación a las habilidades asertivas que se refiere a una comunicación de respeto y trascendencia que permiten una adecuada convivencia en el entorno organizacional, se ha registrado que el 26.7% de los docentes presenta un nivel bajo, la mayoría absoluta equivalente

a 53.3% presentó un nivel medio y el 20% restante a registrado un alto nivel en ese tipo de habilidades fundamentales en el proceso de la educación. Por lo general los docentes obtuvieron un promedio de 11.8 puntos que los ubica también en el nivel medio, desviación estándar puede 4.3 puntos y las puntuaciones presentan signos de heterogeneidad porque el coeficiente respectivo alcanza el valor de 36.2%.

Tabla 6

Niveles en la variable habilidades comunicativas en los docentes de una IE de Simbal, Trujillo, 2021

Escala	Nivel	fi	f%	Media	Ds	CV
0 - 28	Bajo	6	20.0			
29 - 56	Medio	15	50.0	44.4	15.7	35.4
57 - 84	Alto	9	30.0			
Total		30	100.0			

Nota. Sistema de acopio informativo de las HH comunicativas

Figura 8

Grafica porcentual de la variable de las habilidades comunicacionales

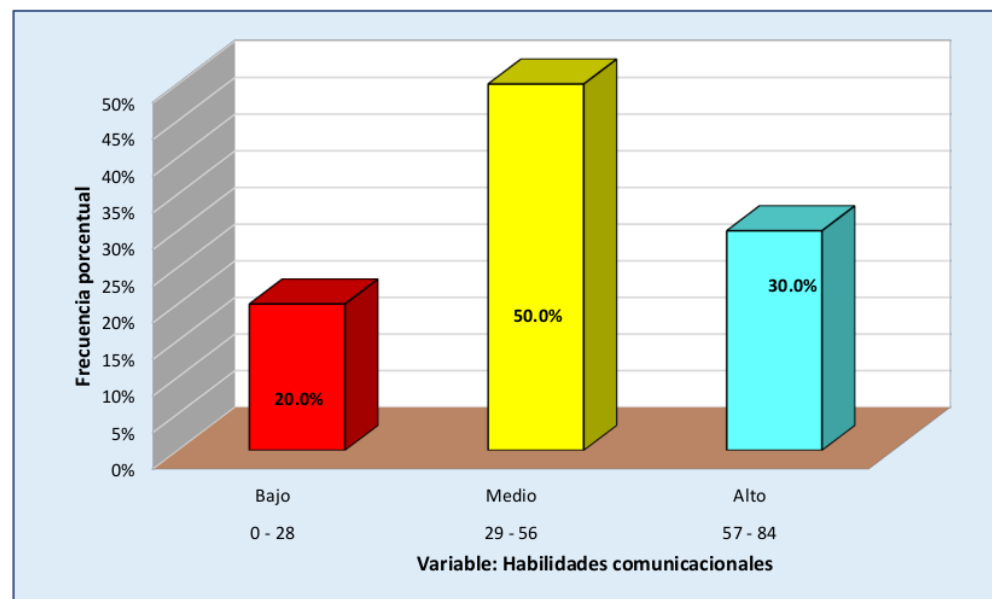

Descripción

En forma general en las habilidades comunicacionales que tratan en sí de ciertas predisposiciones para obtener una comunicación eficaz y llevadera acompañados siempre nivel de edad que permiten una interacción social para la potencialización de las dimensiones del ser humano; en esta dimensión observamos que en 20% de los docentes registraron un nivel bajo, implica que pueden tener serias dificultades comunicacionales, la mayoría según de ubicado en el nivel medio al totalizar el 50% y finalmente tenemos al 30% de docentes que tienen habilidades comunicacionales de buena calidad. Un promedio de la variable fue de 44.4 puntos que ubicado docentes en el nivel medio, la desviación estándar alcanzó a 15.7 puntos y se trata de puntuaciones también con características de heterogeneidad. Respectivo coeficiente alcanzó a 35.4%.

Tabla 7

Resultados por niveles del manejo pedagógico en los docentes de una IE de Simbal, Trujillo, 2021

Escala	Nivel	f _i	f%	Media	Ds	CV
0 - 6	Deficiente	7	23.3			
7 - 12	Regular	12	40.0	10.3	4.0	38.3
13 - 18	Bueno	11	36.7			
Total		30	100.0			

Nota. Sistema de acopio informativo del liderazgo pedagógico

Figura 9

Grafica del manejo pedagógico

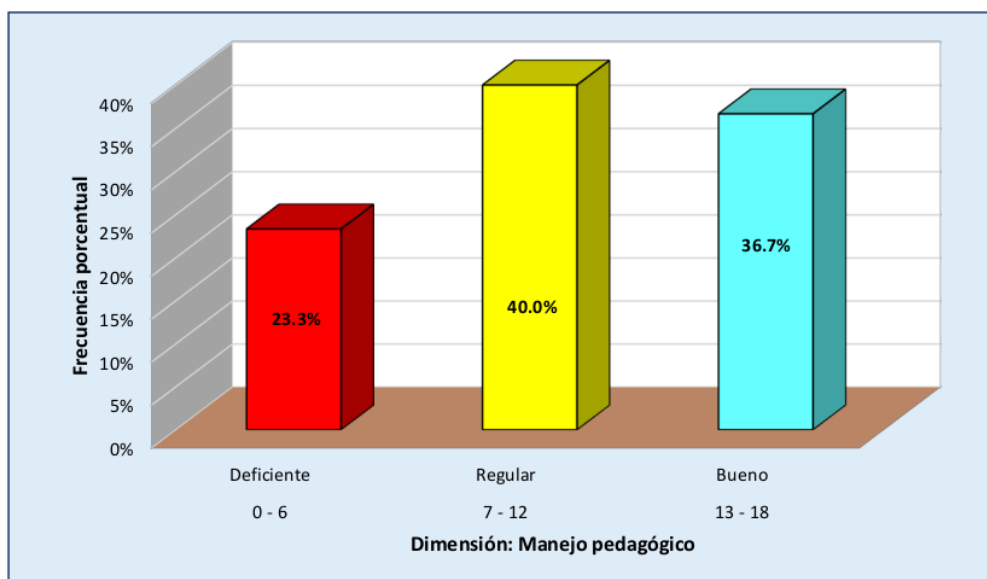

Descripción.

En lo relacionado al manejo pedagógico que está vinculado con el manejo de los aspectos sociales, culturales, materiales o de otra índole incluyendo el aspecto cognitivo de los estudiantes además del dominio contenidos y metodologías propias del docente, en esta dimensión se observa que el 23.3% poseen un nivel deficiente en cuanto a manejo, el 40% ha registrado un nivel regular y el 36.7% ha registrado un buen nivel en dicho manejo. La media registrada fue de 10.3 puntos por lo que en forma general los docentes han registrado un nivel regular en cuanto al manejo del agua, la desviación estándar puede 4.0 puntos y se trata de puntuaciones con características de heterogeneidad porque el coeficiente respectivo alcanzó a 38.3%

Tabla 8

Resultados por niveles del manejo emocional y situacional en los docentes de una IE de Simbal, Trujillo, 2021

Escala	Nivel	f ⁴	f%	Media	Ds	CV
0 - 4	Deficiente	7	23.3			
5 - 8	Regular	12	40.0			
9 - 12	Bueno	11	36.7	6.9	2.7	38.7
Total		30	100.0			

Nota. Sistema de acopio informativo del liderazgo pedagógico

Figura 10

Gráfica del manejo emocional y situacional de los docentes.

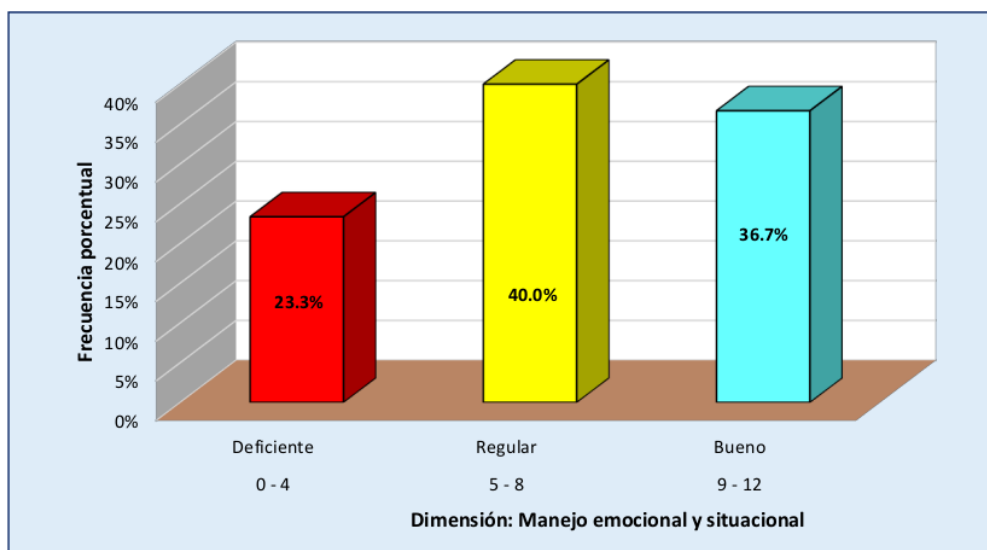

Descripción

Este es un factor muy importante dentro del liderazgo pedagógico por cuanto el manejo de las emociones sea positivas o negativas en forma no controlada generar alteraciones en el entorno laboral o pedagógico dentro del aula, en esta dimensión observamos que en el 23.3% de los docentes se ubicaron en el deficiente, el 40% lo hizo en el nivel regular y existe un 36.7% que ha obtenido por round en el manejo de sus emociones. El promedio fue de 6.9 puntos que ubica a los docentes también en un nivel regular, se trata de puntuaciones heterogéneas por cuanto el coeficiente respectivo alcanzó a 38.7%

Tabla 9

Resultados por niveles del manejo organizacional en los docentes de una IE de Simbal, Trujillo, 2021

Escala	Nivel	fi	f%	Media	Ds	CV
0 - 4	Deficiente	4	13.3			
5 - 9	Regular	15	50.0			
10 - 14	Bueno	11	36.7	8.1	3.1	38.8
Total		30	100.0			

Nota. Sistema de acopio informativo del liderazgo pedagógico

Figura 11

Grafica porcentual del manejo organizacional

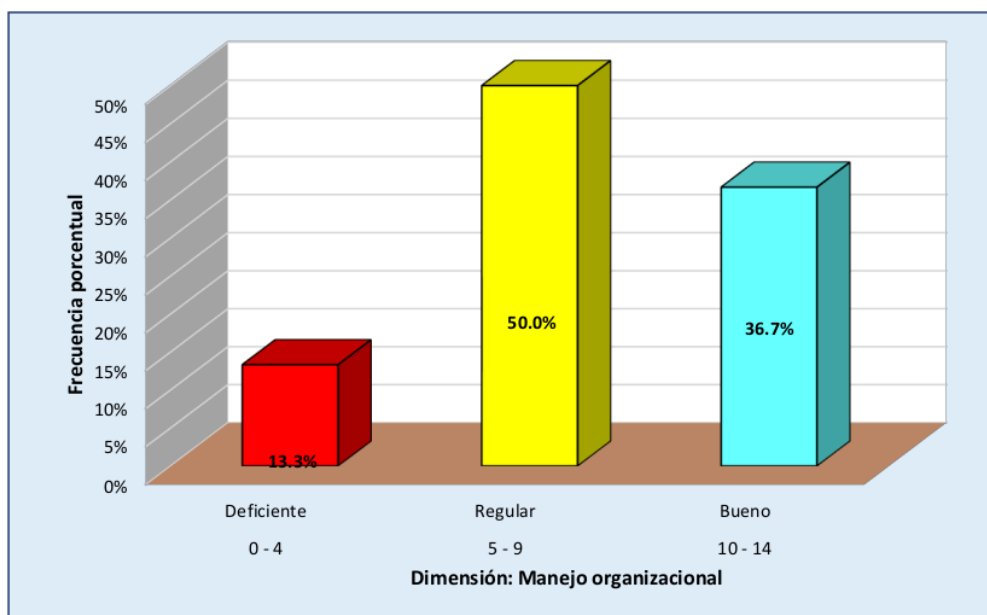

5
Descripción

En esta dimensión se observa que el 13.3% de los docentes obtuvieron el nivel deficiente, el 50% alcanzó el nivel regular y el 36.7% ha registrado un manejo organizacional. El promedio obtenido por los docentes en esta dimensión fue de 8.1 puntos que los ubica en el nivel regular, la desviación estándar oscila en relación al promedio con el valor de 3.1 puntos y se trata de puntuaciones heterogéneas porque el coeficiente de variación registrado el valor de 38.8%.

Tabla 10

Resultados por niveles de la variable del liderazgo pedagógico en los docentes de una IE de Simbal, Trujillo, 2021

Escala	Nivel	fi	f%	Media	Ds	CV
0 - 14	Deficiente	4	13.3			
15 - 29	Regular	15	50.0			
30 - 44	Bueno	11	36.7	25.3	9.7	38.5
Total		30	100.0			

Nota: Sistema de acopio informativo del liderazgo pedagógico

Figura 12

Grafica porcentual del liderazgo pedagógico

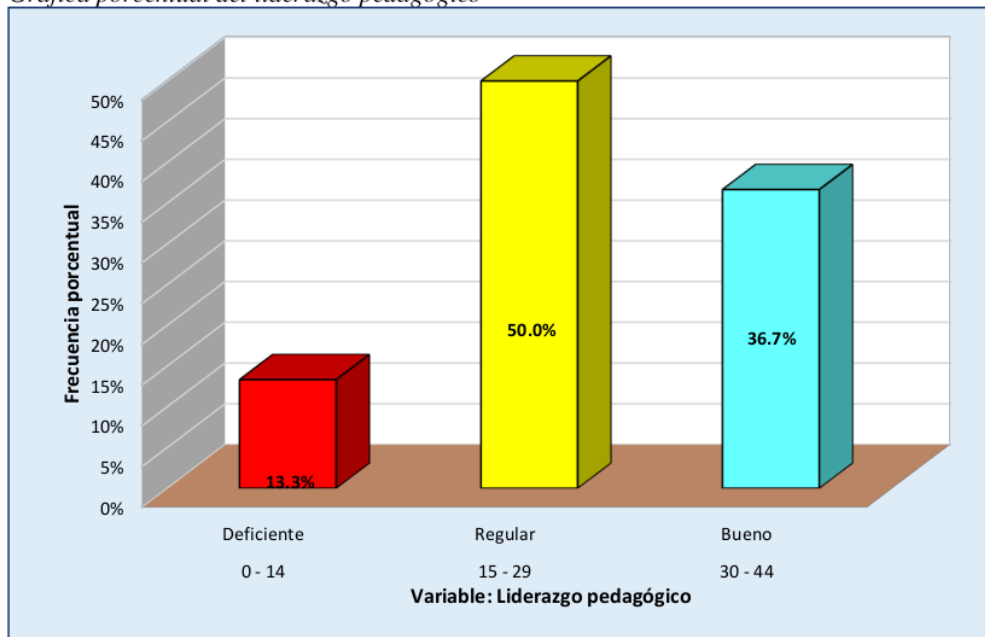

Descripción

En el liderazgo pedagógico, el 13.3% de los docentes registran un nivel de, la mayoría representada por el 50% registra un nivel regular y el 36.7% ha registrado un buen nivel. El promedio de la variable fue de 25.3 puntos que ubica a los docentes en forma general en el nivel regular, la edición estándar fluctúa con relación a la media con el valor de 9.7 puntos y se trata de puntuaciones con heterogeneidad por cuanto el coeficiente correspondiente al registrar valores 38.5%

Tabla 11

Dispersión puntual de las variables habilidades comunicativas y del liderazgo pedagógico de una IE de Simbal en el 2021

Habilidades comunicativas	59	45	41	48	37	63	45	57	30	57	45	68	38	14	22
Liderazgo pedagógico	26	41	45	22	65	25	26	33	45	49	63	80	37	48	57
	32	25	22	26	19	34	41	32	17	32	25	37	15	7	12
	15	22	37	12	40	14	15	18	25	27	34	44	22	26	32

Nota. Sistema de acopio informativo de las variables habilidades comunicativas y liderazgo pedagógico

Figura 13

Gráfica de la dispersión puntuacional de las variables.

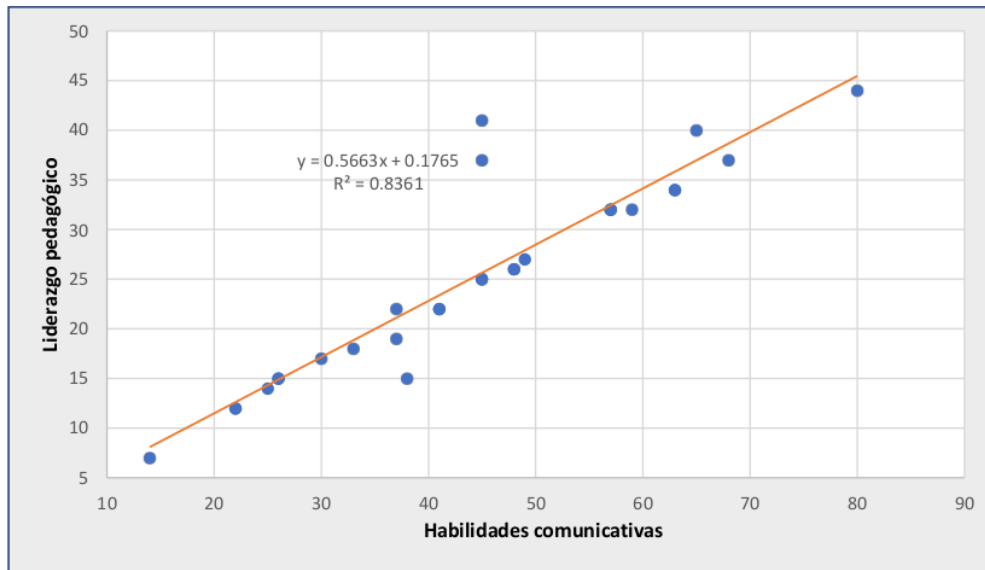

Descripción.

La tabla y gráficas anteriores se representa la dispersión de puntuaciones de las variables de las habilidades comunicativas y liderazgo pedagógico, se observa que todas las puntuaciones tienden a ir en ascenso, pues en la medida que las habilidades comunicativas se incrementan también se ven incrementadas las puntuaciones de liderazgo pedagógico; es posible que haya relación entre las mismas y de existir esta relación, se trataría de una relación directa, ademanes el coeficiente de determinación R^2 al registrar el valor de 0.8361 indica que el impacto de las habilidades en el liderazgo pedagógico se produce en un 83.61% lo cual indica que existe un fuerte impacto o grado de asociación si es que ésta existe.

Tabla 12

Prueba de normalidad de las dimensiones y de las variables

Dimensiones y variables	Kolmogorov-Smirnov ^a			Shapiro-Wilk		
	Estadístico	gl	Sig.	Estadístico	gl	Sig.
Habilidades de emisión	,109	30	,200 [*]	,980	30	,825
Habilidades de recepción	,133	30	,183	,978	30	,766
Comunicación no verbal	,117	30	,200 [*]	,972	30	,601
Habilidades asertivas	,104	30	,200 [*]	,975	30	,671

Habilidades comunicativas	,089	30	,200*	,982	30	,865
Manejo pedagógico	,116	30	,200*	,970	30	,545
Manejo emocional y situacional	,151	30	,079	,962	30	,350
Manejo organizacional	,109	30	,200*	,970	30	,534
Liderazgo pedagógico	,121	30	,200*	,972	30	,588

*. Esto es un límite inferior de la significación verdadera.

a. Corrección de significación de Lilliefors

Descripción.

Como nuestra muestra es de 30 elementos, debemos asumir el criterio de la prueba de normalidad que presentan los teóricos Shapiro-wilk, al observar la columna de los niveles y ansia de estos teóricos observamos que tanto a nivel de dimensiones como de las variables observamos que dichos valores son siempre mayores que 0.05, razón por la cual nos permite en forma categórica afirmar que los datos de las variables y las dimensiones presentan distribución normal por lo que en el proceso de contrastación debemos emplear el coeficiente r de Pearson que simplemente los representaremos en adelante como r.

3

4.2. Prueba de hipótesis

Prueba de hipótesis.

Formulación de hipótesis	r		ρ	significancia
<p>H_{0E1}: No Existe relación entre la dimensión habilidades de emisión y el liderazgo pedagógico en los profesores que laboran en de una IE de Simbal, Trujillo, 2021.</p> <p>H_{aE1}: Existe relación directa entre la dimensión habilidades de emisión y el liderazgo pedagógico en los profesores que laboran en de una IE de Simbal, Trujillo, 2021</p>	.891	.05	3.9352E-11	Como: $r = 0.891$ y $3.9352E-11 < 0.05$, existe relación directa, muy alta y significativa por lo que se acepta H _{aE1}
<p>H_{0E2}: No existe relación entre las habilidades de recepción y el liderazgo pedagógico en los profesores que laboran en de una IE de Simbal, Trujillo, 2021.</p> <p>H_{aE2}: Existe relación directa entre las habilidades de recepción y el liderazgo pedagógico en los profesores que laboran en de una IE de Simbal, Trujillo, 2021.</p>	.878	.05	1.841E-10	Como: $r = 0.878$ y $1.841E-10 < 0.05$, existe relación directa, muy alta y significativa por lo que se acepta H _{aE2}
<p>H_{0E3}: Existe relación entre la dimensión de la comunicación no verbal y el liderazgo pedagógico en los profesores que laboran en de una IE de Simbal, Trujillo, 2021.</p> <p>H_{aE3}: Existe relación directa entre la dimensión de la comunicación no verbal y el liderazgo pedagógico en los profesores que laboran en de una IE de Simbal, Trujillo, 2021.</p>	.888	.05	5.9847E-11	Visto que: $r = 0.888$ y $5.9847E-11 < 0.05$, existe relación directa, muy alta y significativa por lo que se acepta H _{aE3}
<p>H_{0E4}: No existe relación entre la dimensión de las habilidades asertivas y el liderazgo pedagógico en los profesores que laboran en de una IE de Simbal, Trujillo, 2021.</p> <p>H_{aE4}: Existe relación directa entre la dimensión habilidades asertivas y el liderazgo pedagógico en los profesores que laboran en de una IE de Simbal, Trujillo, 2021.</p>	.923	.05	4.0048E-13	Visto que: $r = 0.923$ y $4.0048E-13 < 0.05$, existe relación directa, muy alta y significativa por lo que se acepta H _{aE4}
<p>H_{0G}: No existe relación entre las habilidades comunicativas y el liderazgo pedagógico en los profesores que laboran en de una IE de Simbal, Trujillo, 2021.</p> <p>H_a: Existe relación entre las habilidades comunicativas y el liderazgo pedagógico en</p>	.914	.05	1.6432E-12	Visto que: $r = 0.914$ y $1.6432E-12 < 0.05$, existe relación directa, muy alta y significativa por lo que se acepta

los profesores **que** laboran en una IE de Simbal, Trujillo, 2021.

H_aG

4.3. Discusión de resultados

En las habilidades comunicativas, los docentes de Simbal: en las habilidades de emisión el promedio fue de 12.0 puntos que corresponde al nivel medio, en las habilidades de recepción también obtuvieron el nivel medio, pero el promedio fue de 10.0 puntos, en la comunicación no verbal obtuvieron un promedio de 10.5 puntos que corresponde al nivel medio, en las habilidades asertivas en promedio registrado fue de 11.8 puntos que se ubicó en el nivel medio y a nivel de la variable han registrado el nivel medio al obtener un promedio de 44.4 puntos. También es necesario constar que nos hemos centrado en la teoría del enfoque crítico de la comunicación porque se pretende a la liberalización de la misma frente a al dominio de los entornos sociales usando las comunicaciones; estos resultados son concordantes con la investigación de Layza y Quezada (2018) quienes trabajaron en una muestra de 101 docentes y que indican que el 77% de los docentes están en el nivel medio; de la misma manera hay concordancia con García (2021) en la tesis de las habilidades comunicativas y el desempeño laboral de los fiscalizadores en el desarrollo urbano de Trujillo por cuanto indica que el 83.3% de los elementos muestrales están en el nivel medio;. Esto también concuerda con los aspectos teóricos de la definición misma de las habilidades comunicativas por estar vinculadas a hablar, escuchar, leer y escribir que los componentes principales de todo proceso comunicativo, no solo entre pares sino entre docentes y estudiantes en la escuela.

Por otra parte con relación al manejo pedagógico los docentes registraron un promedio de 10.3 puntos que los ubica en el nivel regular, en el manejo emocional y situacional el promedio registrado fue de 6.9 puntos por lo que les corresponde el nivel también regular, en el manejo organizacional el promedio registrado fue de 8.1 puntos que ubicado docentes en el nivel regular y el nivel de la variable de pedagógico promedio registrado alcanzó a 25.3 puntos también en el nivel regular. Los resultados descritos anteriormente concuerdan con el trabajo realizado por Vargas (2021) de la Universidad Técnica de Ambato, quien entre sus conclusiones indica que existe dificultades en la capacitación y la gestión de la educación y en el ejercicio del liderazgo para el cumplimiento de los propósitos requeridos, los resultados de esta investigación al alcanzar el nivel regular, también en forma implícita estamos diciendo que existen deficiencias en lo descrito; otra concordancia tenemos con Guerrero (2016) de la Universidad técnica de Ambato quien sostiene que existe influencia fuerte entre la comunicación docente-estudiante, sostiene sí mismo que existe una comunicación con cierto

autoritarismo lo cual permite generar una especie de barrera entre las relaciones docente quienes tiene; afirma también que hay factores que intervienen en la comunicación como son las habilidades orales, la pronunciación, la fluidez entre otras. Asimismo planteamos la disconformidad con el trabajo realizado por Ascencio (2017) en la cual manifiesta que no hay influencia de las habilidades comunicacionales con el desempeño del docente, puesto que los esbozos teóricos manifiestan que mientras la comunicación sea más fluida, existe un mejor liderazgo, puesto que la comunicación es un total en el proceso de la educación. En función a esto asumimos la postura de un líder democrático en el manejo de las organizaciones educativas pero con una modalidad de liderazgo transformacional por cuanto el primero permite la participación plena de todos los estamentos, el estilo transformacional tiene un enfoque holístico que no solo contempla los procesos pedagógicos y administrativos sino que su accionar se focaliza en todos los integrantes de la comunidad educativa y va más hacia el apoyo personalizado según sea necesario. Con el aspecto teórico existe concordancia con el planteamiento de Bolívar que señala que el liderazgo que debe aplicar a educación es el liderazgo transformacional que en parte guarda serias discrepancias con el enfoque transaccional, puesto que este último se enmarca más en resultados y en mejora de procesos y en cambio el transformacional contempla a la educación como un proceso humanista. De la misma manera, por otro lado concordamos dentro del liderazgo pedagógico con el centrado en el aprendizaje centrado en el aprendizaje dentro del enfoque general del liderazgo transformacional.

Con relación al proceso de contrastación, que entre las habilidades de emisión y el liderazgo pedagógico ⁶ existe una relación muy fuerte, directa y significativa porque se ha registrado $r = 0.891$ con $p = 3.9352E-11$; por otro lado, en que las habilidades de recepción y el liderazgo pedagógico también ¹ se ha encontrado que existe una relación muy alta, directa y significativa por cuanto se obtuvo $r = 0.878$ con $p = 1.841E-10$; entre la comunicación no verbal y el liderazgo pedagógico también se ha determinado que ¹ existe relación muy alta, directa y significativa porque se ha registrado $r = 0.888$ con $p = 5.9847E-11$; también se ha demostrado que existe ⁶ relación entre las habilidades asertivas y el liderazgo pedagógico en los docentes de una institución educativa de Simbal, al haberse determinado $r = 0.923$ con $p = 4.0048E-13$; finalmente, se ha demostrado que existe relación directa, muy alta y significativa entre las habilidades comunicativas y el liderazgo pedagogo por cuanto se ha registrado $r = 0.914$ con $p = 1.6432E-12$. Los resultados de esta etapa de contrastación hay discrepancias con la investigación realizada por (Vargas 2021) de la Universidad técnica de Ambato en la

cual afirma que existe relación inversa entre el liderazgo pedagógico y desempeño de los docentes; consideramos que esto concuerda con el marco teórico que establece que existe un impacto positivo del liderazgo pedagógico frente al desempeño de los docentes, puesto que mientras mejores habilidades de comunicación el desempeño será más fluido, también no hay concordancia con cabezas en el trabajo realizado en Guayaquil por cuanto manifiesta que existe una relación muy baja entre las habilidades comunicativas un de la función docente por cuanto se obtuvo $p = 0.072$, tampoco ² lo hay entre las habilidades de recepción y el mismo desempeño por cuanto $p > 0.05$; pero ¹⁵ que existe una relación moderada entre las habilidades de emisión y el desempeño laboral por cuanto $r_s = 0.466$. Otra concordancia importante tenemos con Quiroz (2021) que indica ¹⁵ la existencia de relación entre las habilidades comunicativas y el desempeño laboral de fiscalizadores quien indican que hay relación directa entre dichas variables y que ésta alcanza a $r = 0.368$, también sostiene que existe una correlación baja entre el liderazgo de los aspectos creativos por registrarse $r = 0.045$. Otra de las concordancias ⁶ principales que tenemos es con la investigación de Abad (2018) manifiesta que hay relación ⁶ directa entre la gestión educativa y liderazgo pedagógico por cuanto se registró un coeficiente de correlación de 0.692 con $p < 0.01$, ⁶ entre la gestión administrativa y liderazgo pedagógico sostiene que hay una correlación alta y significativa porque se registró $r = 0.882$ con $p < 0.01$ sostiene que el ambiente que ⁶ relación directa entre la gestión educativa y el liderazgo por registrarse $r = 0.808$ con $p < 0.01$. Concordamos así mismo con el tipo de liderazgo pedagógico con un perfil del líder participativo y democrático por cuanto la educación al ser un proceso social, en donde se forman seres pensantes o podemos ni debemos caer dentro del liderazgo autoritario, como tampoco somos partícipes de un liderazgo liberal. El líder pedagógico debe tener condiciones que permita ser una vocación democrática, comunicativo con una convicción humanista. Todo lo ⁵ antes mencionado guarda concordancia con el objetivo general que ha permitido cuantificar ⁵ la relación entre las habilidades comunicativas y el liderazgo pedagógico, ² de la misma manera con los cuatro objetivos específicos que asocian ² las habilidades asertivas, habilidades de emisión, de manejo de comunicación no verbal y las habilidades de recepción con el liderazgo pedagógico en los docentes de Simbal.

¹⁵ Los resultados anteriores nos permiten afirmar pues ¹⁵ que las habilidades comunicativas tienen un impacto importante en el liderazgo pedagógico y como se afirma en la mayoría de los casos esta relación es directa, ello implica que en la medida que aumente en las habilidades comunicativas también se verá incrementado el liderazgo pedagógico y que en

nuestro caso se expresa mediante el coeficiente de determinación y el 83.61% de lo que acontezca en el liderazgo pedagógico se debe a la acción de lo que suceda en las habilidades comunicativas.

³ Capítulo V: CONCLUSIONES Y SUGERENCIAS

5.1 Conclusiones.

- Primera: La ³relación entre las habilidades comunicativas y el liderazgo pedagógico de los docentes de una institución educativa de Simbal es muy alta, directa y significativa por cuanto se obtuvo en el proceso de contrastación $r = 0.914$ con $p = 1.6432E-12$.
- Segunda: Entre las habilidades asertivas y el liderazgo pedagógico ⁷ existe una relación directa, muy alta y significativa al haberse obtenido $r = 0.923$ con $p = 4.0048E-13$.
- Tercera: Entre las habilidades de emisión y ³ el liderazgo pedagógico en los docentes de una institución educativa de Simbal, Trujillo, 2021, existe relación directa por cuando r es positiva, muy fuerte y con significancia estadística porque se obtuvo $r = 0.891$ con $p = 3.9352E-11$.
- Cuarta: Las habilidades de la comunicación no verbal y el liderazgo pedagógico ¹ en los docentes de una institución educativa de Simbal, ⁴ existe relación directa, muy fuerte y con significancia estadística al haberse obtenido $r = 0.888$ con $p = 5.9847E-11$.
- Quinta: Las habilidades de recepción y el liderazgo pedagógico ¹ en los docentes de una institución educativa de Simbal, ⁴ existe relación directa, muy fuerte y con significancia estadística al haberse obtenido $r = 0.878$ con $p = 1.841E-10$.

5.2 Sugerencias

- Primera: A los docentes del distrito de Simbal a mejorar sus habilidades comunicativas y el liderazgo pedagógico por cuanto ambas se encuentran en el nivel medio y regular respectivamente.
- Segunda: A los directivos de las II EE de Simbal a considerar dentro de sus documentos de gestión eventos que contribuyan a mejorar tanto en las habilidades comunicativas como en el liderazgo pedagógico por cuanto de acuerdo a las fuentes teóricas permiten mejorar los aprendizajes.
- Tercera: A los estamentos respectivos que tienen jurisdicción en las II EE de Simbal a apoyar actividades que propendan a elevar los niveles de las habilidades comunicacionales y del liderazgo pedagógico.

HABILIDADES COMUNICATIVAS Y LIDERAZGO PEDAGOGICO EN LOS DOCENTES DE UNA INSTITUCIÓN EDUCATIVA DEL DISTRITO DE SIMBAL, TRUJILLO, 2021

INFORME DE ORIGINALIDAD

14%

INDICE DE SIMILITUD

13%

FUENTES DE INTERNET

1%

PUBLICACIONES

10%

TRABAJOS DEL ESTUDIANTE

FUENTES PRIMARIAS

1	Submitted to Universidad Catolica de Trujillo Trabajo del estudiante	4%
2	repositorio.ucv.edu.pe Fuente de Internet	3%
3	repositorio.uct.edu.pe Fuente de Internet	2%
4	Submitted to Universidad Cesar Vallejo Trabajo del estudiante	2%
5	1library.co Fuente de Internet	1%
6	hdl.handle.net Fuente de Internet	1%
7	Submitted to Universidad Catolica Los Angeles de Chimbote Trabajo del estudiante	1%
8	www.slideshare.net Fuente de Internet	<1%

9	repositorio.umch.edu.pe Fuente de Internet	<1 %
10	www.gramaticas.net Fuente de Internet	<1 %
11	grupoelime.com Fuente de Internet	<1 %
12	Santiago Aguilar Karina. "Análisis curricular de la comunicación en el plan de estudios de educación primaria", TESIUNAM, 2022 Publicación	<1 %
13	repositorio.unh.edu.pe Fuente de Internet	<1 %
14	Submitted to Corporación Universitaria Iberoamericana Trabajo del estudiante	<1 %
15	repositorio.une.edu.pe Fuente de Internet	<1 %

Excluir citas

Apagado

Excluir coincidencias < 16 words

Excluir bibliografía

Apagado