

UNIVERSIDAD CATÓLICA DE TRUJILLO
BENEDICTO XVI
ESCUELA DE POSGRADO
MAESTRÍA EN INVESTIGACIÓN Y DOCENCIA
UNIVERSITARIA



ACTITUDES HACIA LA INVESTIGACIÓN JURÍDICA Y
SATISFACCIÓN LABORAL EN LOS FUNCIONARIOS DEL PENAL
DE ICA 2023

Tesis para obtener el grado académico de:
MAESTRO EN INVESTIGACIÓN Y DOCENCIA UNIVERSITARIA

AUTOR

Br. Cruz Arpi, Fredy Nelio

<https://orcid.org/0000-0002-6510-9694>

ASESOR

Dr. Terrones Marreros, Mario Andrés

<https://orcid.org/0000-0001-7841-9977>

LÍNEA DE INVESTIGACIÓN

Investigación en educación superior

TRUJILLO – PERÚ

2024

DECLARATORIA DE ORIGINALIDAD

Señor Director de la Escuela de Posgrado: Dr. Jorge Luis Brenis Exebio,

Yo, Dr. Mario Andrés Terrones Marreros con DNI N° 17979641, como asesor del trabajo de investigación titulado: “ACTITUDES HACIA LA INVESTIGACIÓN JURÍDICA Y SATISFACCIÓN LABORAL EN LOS FUNCIONARIOS DEL PENAL DE ICA 2023”, desarrollado por el egresado Fredy Nelio Cruz Arpi con DNI N° 42135152, del Programa de Maestría en: INVESTIGACIÓN Y DOCENCIA UNIVERSITARIA

Considero que dicha tesis reúne las condiciones tanto técnicas como científicas, las cuales están alineadas a las normas establecidas en el reglamento de grados y títulos de la Universidad Católica de Trujillo Benedicto XVI y en la normativa para la presentación de tesis de la Escuela de Posgrado. Por tanto, autorizo la presentación del mismo ante el organismo pertinente para que sea sometido a evaluación por los jurados designados por la mencionada facultad.



Dr. Mario Andrés Terrones Marreros

DNI N° 17979641

AUTORIDADES UNIVERSITARIAS

EXCMO MONS. HÉCTOR MIGUEL CABREJOS VIDARTE, OFM

Arzobispo Metropolitano de Trujillo

Fundador y Gran Canciller

Universidad Católica de Trujillo Benedicto XVI

DRA. MARIANA GERALDINE SILVA BALAREZO

Rectora de la Universidad Católica de Trujillo Benedicto XVI

DRA. ROMY DÍAZ FERNÁNDEZ

Vicerrectora Académica

DRA. ENA CECILIA OBANDO PERALTA

Vicerrectora de Investigación

DR. JORGE LUIS BRENIS EXEBIO

Director de la Escuela de Posgrado

DRA. TERESA SOFÍA REÁTEGUI MARÍN

Secretaria General

DEDICATORIA

*A **Gabriel**, mi padre que me guía desde lo más alto, así como a mi madre **Paulina** que es mi fortaleza de seguir cosechando logros en vida.*

*A mis hijos **Yoé Nelio** y **Luciana Ivana Rous** quienes motivan nuevos logros.*

*A **Deysi** mi compañera de vida y amiga que celebra cada éxito sin condiciones con mucho amor.*

A mis maestros, estudiantes, colegas y amigos que han sido parte de este importante proceso.

AGRADECIMIENTO

Mi fe eterna a Dios,

Por su bendición y reflexión para ser cada día mejor.

A mi Alma Mather Universidad Católica de Trujillo Benedicto XVI por la oportunidad de fortalecer mis aprendizajes en investigación.

A mis padres Gabriel y Paulina, a mis hijos Yoé Nelio y Luciana Ivana Rous, y a Deysi por su apoyo incondicional.

A mi extraordinario maestro y asesor Dr. Mario Andrés Terrones Marreros, quien con su experiencia y paciencia ha fortalecido mi aprendizaje con nuevos conocimientos de investigación para el logro del informe y sustentación de la tesis.

DECLARATORIA DE AUTENTICIDAD

Yo, Fredy Nelio Cruz Arpi con DNI N° 42135152, egresado del Programa de Estudios de Posgrado de la Maestría en INVESTIGACIÓN Y DOCENCIA UNIVERSITARIA de la Universidad Católica de Trujillo Benedicto XVI, doy fe que se siguió rigurosamente los procedimientos académicos y administrativos emanados por la Escuela de Posgrado, para la elaboración y sustentación de la tesis titulado: “ACTITUDES HACIA LA INVESTIGACIÓN JURÍDICA Y SATISFACCIÓN LABORAL EN LOS FUNCIONARIOS DEL PENAL DE ICA 2023”, en el cuál consta de un total de 69 páginas, en las que incluye 7 tablas y 6 figuras, más un total de páginas en anexos.

Se deja constancia de la originalidad y autenticidad de la mencionada investigación y declaro bajo juramento en razón a los requerimientos éticos, que el contenido de dicho documento corresponde a mi autoría respecto a redacción, organización, metodología y diagramación. Asimismo, se garantiza que los fundamentos teóricos están respaldados por el referencial bibliográfico, asumiendo un mínimo porcentaje de omisión involuntaria respecto al tratamiento de cita de autores, lo cual es de nuestra entera responsabilidad.

El autor



Cruz Arpi, Fredy Nelio

DNI N° 42135152

INDICE

| | |
|---|-----|
| Declaratoria de Originalidad..... | ii |
| Autoridades universitarias | iii |
| Dedicatoria..... | iv |
| Agradecimiento..... | v |
| Declaratoria de autenticidad | vi |
| RESUMEN | x |
| ABSTRACT..... | xi |
| I. INTRODUCCIÓN..... | 12 |
| II. METODOLOGÍA | 27 |
| 2.1. Enfoque y tipo de investigación..... | 27 |
| 2.2. Diseño de investigación | 27 |
| 2.3. Población, muestra y muestreo | 28 |
| 2.4. Técnicas e instrumentos de recojo de datos | 28 |
| 2.5. Técnicas de procesamiento y análisis de la información. | 28 |
| 2.6 Aspectos éticos en investigación..... | 29 |
| III. RESULTADOS..... | 30 |
| IV. DISCUSIÓN..... | 38 |
| V. CONCLUSIONES | 40 |
| VI. RECOMENDACIONES..... | 41 |
| VII. REFERENCIAS BIBLIOGRÁFICAS | 42 |
| ANEXOS | 47 |
| ANEXO 1: Instrumentos de recolección de la información | 47 |
| ANEXO 2: Ficha técnica | 51 |
| ANEXO 3: Operacionalización de variables | 53 |
| ANEXO 4: Carta de presentación..... | 54 |
| ANEXO 5: Carta de autorización emitida por la entidad que faculta el recojo de datos..... | 55 |
| ANEXO 6: Consentimiento informado | 58 |
| ANEXO 7: Matriz de consistencia..... | 65 |
| ANEXO 8: Validación de instrumentos | 66 |
| ANEXO 9: Reporte Turnitin..... | 69 |

INDICE DE TABLAS

| | |
|---|----|
| Tabla 1 Nivel de la variable actitudes hacia la investigación jurídica | 30 |
| Tabla 2 Nivel de dimensión cognitiva | 31 |
| Tabla 3 Nivel de dimensión afectiva..... | 32 |
| Tabla 4 Nivel de dimensión conductual..... | 33 |
| Tabla 5 Nivel de la variable satisfacción laboral | 34 |
| Tabla 6 Prueba de normalidad | 35 |
| Tabla 7 Correlación de actitudes hacia la investigación jurídica y satisfacción laboral | 36 |

ÍNDICE DE FIGURAS

| | |
|--|----|
| Figura 1 Diseño de investigación..... | 27 |
| Figura 2 Nivel de la variable actitudes hacia la investigación jurídica..... | 30 |
| Figura 3 Nivel de dimensión cognitiva..... | 31 |
| Figura 4 Nivel de dimensión afectiva..... | 32 |
| Figura 5 Nivel de dimensión conductual..... | 33 |
| Figura 6 Nivel de la variable satisfacción laboral..... | 34 |

RESUMEN

El estudio tuvo como objetivo determinar la relación entre las actitudes hacia la investigación jurídica y la satisfacción laboral en los funcionarios del penal de Ica 2023. El estudio fue de enfoque cuantitativo, tipo básico, nivel correlacional, método deductivo hipotético, con diseño no experimental, descriptivo correlacional, transversal. Se utilizó un muestreo no probabilístico por conveniencia integrado por 70 funcionarios públicos del establecimiento penitenciario de Ica, quienes respondieron a la encuesta con cuestionarios de estudio. Los resultados, reportaron que la mayoría de los funcionarios públicos tuvieron actitudes favorables hacia la investigación jurídica 41 (58.6%) y un alto nivel de satisfacción 49 (70%); y también puntajes muy significativos en cognitiva 36 (51.43%), afectiva 45 (64%) y conductual 40 (57%). En conclusión, las actitudes hacia la investigación jurídica y satisfacción laboral se relacionaron significativamente en los funcionarios del penal de Ica 2023; por tanto, la correlación Rho de Spearman es de 0,693 y un valor p de $0,000 < 0,01$; cuyo resultado implicó que las actitudes positivas y la satisfacción laboral fueron relevantes en el desempeño profesional.

Palabras clave: Actitudes, investigación jurídica, funcionario público, penal, satisfacción.

ABSTRACT

The objective of the study was to determine the relationship between attitudes towards legal research and job satisfaction in officials of the Ica 2023 prison. The study had a quantitative approach, basic type, correlational level, hypothetical deductive method, with a non-experimental design. descriptive correlational, transversal. A non-probabilistic convenience sampling was used made up of 70 public officials from the Ica penitentiary establishment, who responded to the survey with study questionnaires. The results reported that the majority of public officials had favorable attitudes towards legal research 41 (58.6%) and a high level of satisfaction 49 (70%); and also very significant scores in cognitive 36 (51.43%), affective 45 (64%) and behavioral 40 (57%). In conclusion, attitudes towards legal research and job satisfaction were significantly related in the officials of the Ica 2023 prison; Therefore, Spearman's Rho correlation is 0.693 and a p value of $0.000 < 0.01$; whose result implied that positive attitudes and job satisfaction were relevant in professional performance.

Keywords: Attitudes, legal research, civil servant, penal, satisfaction.

I. INTRODUCCIÓN

Investigar es un procedimiento sistemático objetivo y estructurado mediante el empleo del método científico, del cual se adquiere una información relevante con el fin de responder una o más suposiciones para poder explicar, verificar, ampliar y rectificar el conocimiento sobre aquello que es desconocido en ese sentido. Los científicos dedican sus esfuerzos hacia nuevos hallazgos en beneficio de la sociedad en distintos ámbitos educativos y situaciones académicas (Flores-Bazán et al., 2023). Por eso es elemental la actitud hacia la investigación en todos los entornos laborales y educativos que posibiliten fortalecer las habilidades académicas e intelectuales con el objetivo de ofrecer un desempeño eficaz en el ámbito de la función pública con conocimiento e información verás producto de la investigación, ya que esto propicia recopilar información, aclarar, clasificar, comprender y contextualizar cualquier tipo de contenido con el fin de fomentar la innovación constante en una labor profesional, así como también permite que cada uno de los empleados y académicos puedan continuar renovándose y actualizándose de manera continua; el mismo que en el mundo académico y laboral trae consigo motivación por medio de incentivos.

Por otra parte, la globalización y el proceso tecnológico han generado desarrollo económico y han ocasionado grandes modificaciones en el ámbito laboral que aumentan la competencia según los modelos de empleo y los avances tecnológicos; por esta razón, la satisfacción en el trabajo es uno de los aspectos de la calidad de vida laboral que carece de un concepto unánime, sin embargo se puede definir como un factor de bienestar del individuo y como una actitud hacia el trabajo desde una perspectiva de productividad, aunque desde otro punto de vista también afecta la productividad al ser negativo, ya que si un empleado no se siente satisfecho durante su jornada laboral, esto tendrá un impacto negativo en sus tareas y podría llevar al fracaso de la organización a la que pertenece; no obstante, cuando el trabajador esté completamente satisfecho en su entorno de trabajo, esto permitirá influir de manera positiva en su comportamiento, actitud y otros aspectos de acuerdo con el nivel de satisfacción que se refleje en la calidad de su desempeño laboral (Quinto et al., 2023).

En el Perú, la investigación es una de las principales características de las universidades como formación académica, siendo un elemento esencial y de función obligatoria según la Ley 30220. Por lo tanto, el trabajo de investigación en educación superior implica actividades científicas y técnicas con el fin de fomentar la ciencia y la innovación en beneficio del desarrollo social, científico y técnico. Además, a través de la OCDE (Organización para la

Cooperación y el Desarrollo Económicos), la investigación y formación científica cumple las funciones de acuerdo a las necesidades institucionales, políticas, estrategias y procesos, involucrando a los actores principales, como en los funcionarios públicos. Los requisitos para la acreditación de las universidades del país están a cargo de la Dirección Nacional del Sistema de Evaluación, Acreditación y Certificación de Calidad Educativa, y según el informe presentado por el Instituto Nacional de Estadística en el Perú, solo el 49,7% de los estudiantes obtuvo un título profesional, siendo que el 53,4% optó por la modalidad de tesis y el resto por otras modalidades. Esto indica que es necesario desarrollar el pensamiento crítico y la investigación en las universidades públicas y privadas, así como en las instituciones públicas con el fin de promover el desarrollo de la comunidad (Hidalgo et al., 2023). En la actualidad, el mundo se encuentra en una situación crítica después de la aparición del coronavirus, lo cual ha cambiado la forma de vida y ha afectado tanto física como psicológicamente el bienestar de las personas.

En el Perú, esta situación ha revelado la fragilidad del sistema de salud de los habitantes frente a una emergencia, en términos de la atención que la población peruana requiere. Este problema se refleja en el aumento de las muertes a nivel nacional reportadas por el Ministerio de Salud. Por lo tanto, es importante destacar el papel no solo del personal del Ministerio de Salud, sino también de otras instituciones estatales que deben enfrentar la realidad de la escasez de personal, la cual afecta el bienestar y la satisfacción en diferentes niveles. La insatisfacción laboral expresada por los profesionales del Estado refleja un bajo nivel de satisfacción de los trabajadores a nivel nacional, según encuestas en las que se encontró que el 45% no están satisfechos en su lugar de trabajo. Esta situación está relacionada con el rendimiento, como lo demuestran múltiples investigaciones realizadas a nivel nacional y local (Quispe, 2023).

No existe el interés por conocer las normas penitenciarias ni las reglas que permiten la reinserción del recluso; tampoco muestran un apego institucional; por lo tanto, prevalece la falta de informalidad en el tratamiento penitenciario en medio de la corrupción; muestran una actitud conformista y sin intención de cambiar; donde las conductas de las personas privadas de libertad afectan negativamente en las acciones de los funcionarios que a menudo se mimetizan en sus labores diarias; claro, el Instituto Nacional penitenciario debería favorecer en la investigación jurídica por la interacción que existe con las personas privadas de libertad de manera constante y continua a fin de contribuir con el bienestar de la población.

De acuerdo, a lo mencionado en los párrafos anteriores, sin duda alguna en la prisión de Ica no existen estudios sobre las actitudes hacia la investigación jurídica ni sobre satisfacción laboral peor aún muestras de reconocimiento por parte de la institución

penitenciaria; cuando estos funcionarios atienden a una población por encima de los 4500 reclusos; es por ello que algunos malos funcionarios dañan la imagen institucional cuando se ven envueltos en actos de corrupción; no obstante, la población puede ser muy relevante como fuente principal de información sobre los diversos delitos y situaciones legales que motiven al funcionario penitenciario a tener una actitud hacia una investigación legal para comprender las modalidades de los delitos y también entender la naturaleza de la conducta del interno, demostrando así una disposición y actitudes hacia la investigación. Sin embargo, según el piloto de prueba realizado a 41 funcionarios, se encontró que tienen una actitud positiva, pero con un conocimiento limitado y deficiente debido a la falta de producción científica en cuanto a materiales de derecho penitenciario que fortalezcan la ciencia penitenciaria con una perspectiva también del derecho penal. Además, las actividades laborales y educativas que se llevan a cabo dentro del establecimiento penitenciario permiten observar la satisfacción en este contexto penitenciario.

La realidad penitenciaria en el contexto de encierro tiene la finalidad de fortalecer el tratamiento penitenciario con competencias básicas, educativas, psicológicas, legales, sociales, laborales y otros métodos que ayudan modificar la conducta del interno para su reinserción social. En ese sentido es muy importante conocer la actitud hacia investigación jurídica y satisfacción laboral del servidor que es fuente de resocialización de un ser que requiere modificación de la conducta.

Por lo tanto, es importante describir la realidad del desempeño del funcionario con vocación de innovación y actitud de emprendimiento que optimice el tratamiento penitenciario en el penal de Ica, aunque el resultado preliminar manifiesta que no existe actitudes favorables hacia la investigación jurídica por tanto su desempeño recae en la insatisfacción laboral que conlleva a conductas conformistas y precarios frente a la modernidad y la ciencia; más aún cuando evidencia actitud negativa a favor de implementar estudios universitarios en beneficio de la población penal; por ello es de vital importancia saber las actitudes hacia la investigación jurídica y satisfacción laboral de los funcionarios que brindan servicios a internos de esta jurisdicción. Desde luego, el haber ejecutado un diagnóstico inicial en los funcionarios del penal de Ica, evidencian que los resultados del plan piloto como punto de partida de este estudio:

Más de 71% considera que todo funcionario del penal debe conocer la investigación jurídica.

Casi el 14% no le interesa asistir a capacitación sobre investigación jurídica.

Solo el 5% de funcionarios considera que para investigar se requiere voluntad.

Del resultado, los funcionarios del establecimiento penal de Ica que participan en el tratamiento penitenciario de los internos muestran que no tienen actitud hacia la investigación jurídica, por lo que el 14% expresa que “no le interesa asistir a capacitación sobre investigación jurídica”, el mismo que ayuda evaluar la satisfacción laboral, por lo tanto, será importante revisar las actitudes cognitivas, afectivas y conductuales, así como el liderazgo, compromiso y trabajo en equipo.

Finalmente, ante la necesidad de la realidad penitenciaria, se ha elegido las variables sobre las actitudes hacia la investigación jurídica y la satisfacción laboral en los funcionarios del establecimiento penal de Ica, a fin de relacionar y fortalecer el desarrollo de competencias de ciencia penitenciaria y de ejecución penal. Por tanto, fue punto de partida a nuestro problema de investigación:

¿Cuál es la relación entre las actitudes hacia la investigación jurídica y la satisfacción laboral en los funcionarios del penal de Ica 2023?

PE1: ¿Cuál es la relación entre la dimensión cognitiva hacia la investigación jurídica y la satisfacción laboral en los funcionarios del penal de Ica 2023?

PE2: ¿Cuál es la relación entre dimensión afectiva hacia la investigación jurídica y la satisfacción laboral en los funcionarios del penal de Ica 2023?

PE3: ¿Cuál es la relación entre dimensión conductual hacia la investigación jurídica y la satisfacción laboral en los funcionarios del penal de Ica 2023?

Se justificó el estudio de la investigación por su carácter relevante, novedoso en el Perú y el mundo sobre las actitudes hacia la investigación jurídica y la satisfacción laboral en los funcionarios de un establecimiento pena; Por consiguiente, su justificación se basó en los sucesivos aspectos: **epistemológico** porque la metodología de investigación los describió científicamente (Bohorquez, 2018); **teórico** debido a su colaboración en la ciencia (Paredes, 2014) y facilitó hallar soluciones para fortalecer la gestión eficiente (Saavedra, 2019) y una deleite laboral óptima de los funcionarios para abordar los problemas del clima institucional (Baltazar et al., 2022); **práctica** porque se fortaleció la ciencia penitencia frente a los problemas de la realidad penitenciaria (Alvarado et al., 2021) y el encuentro con un clima institucional hostil, también contribuyó a encontrar una propuesta de solución objetiva como la gestión holística de la calidad; **metodológica**, porque describió la reeducación como un enfoque humanitario para introducir la ciencia en la prisión (Cruz, 2020) y empleando tácticas metodológicas de forma transversal (Charaja, 2018); y **social** porque propuso un aprendizaje colaborativo en la gestión educativa (Osalde, 2015), en un ambiente socialmente satisfactorio, con buenas relaciones y una articulación entre actores educativos, el maestro cumple su rol

educador, siendo un modelo en el desempeño, y experimentando gran satisfacción en el bienestar, la libertad y la seguridad (Micaletto y Martín, 2023).

Nuestro **objetivo general** de la investigación fue determinar la relación entre las actitudes hacia la investigación jurídica y la satisfacción laboral en los funcionarios del penal de Ica 2023.

Ahora bien, a continuación, los objetivos específicos, son:

- **OE1:** Determinar la relación entre la dimensión cognitiva hacia la investigación jurídica y la satisfacción laboral en los funcionarios del penal de Ica 2023.
- **OE2:** Determinar la relación entre la dimensión afectiva hacia la investigación jurídica y la satisfacción laboral en los funcionarios del penal de Ica 2023.
- **OE3:** Determinar la relación entre la dimensión conductual hacia la investigación jurídica y la satisfacción laboral en los funcionarios del penal de Ica 2023.

De este modo, planteamos lo siguiente **Hipótesis:**

Hipótesis general

H1: Las actitudes hacia la investigación jurídica se relacionan significativamente con la satisfacción laboral en los funcionarios del penal de Ica 2023.

H0: Las actitudes hacia la investigación jurídica no se relacionan significativamente con la satisfacción laboral en los funcionarios del penal de Ica 2023.

Hipótesis Específicas

HE1: La dimensión cognitiva hacia la investigación jurídica se relaciona significativamente con la satisfacción laboral en los funcionarios del penal de Ica 2023.

HE2: La dimensión afectiva hacia la investigación jurídica se relaciona significativamente con la satisfacción laboral en los funcionarios del penal de Ica 2023.

HE3: La dimensión conductual hacia la investigación jurídica se relaciona significativamente con la satisfacción laboral en los funcionarios del penal de Ica 2023.

Según los **antecedentes internacionales:**

Monier et al. (2023) considera en su estudio el profesor no destaca mucho en los entornos educativos en términos de administración, liderazgo, competitividad y educación académica. Por la falta de comprensión de la inclusión y atención a la diversidad ha afectado su crecimiento. La internalización, a través de la investigación respaldada en PRISMA, aumenta la conciencia docente. Se examinaron 25 documentos de investigación de 2016 a 2021, brindando nuevas visiones sobre el tema estudiado. Las ideas apoyan enfoques para mejorar la calidad de la educación a través de la capacitación, habilidades, liderazgo y resolución de necesidades educativas.

Morales-Romero et al. (2023) considera que el entendimiento y resolución de las barreras y desafíos en la investigación formativa en una universidad depende de las actitudes de los estudiantes. Es fundamental usar la realidad aumentada en investigaciones educativas por el progreso de la inteligencia artificial. Este estudio pretende examinar la actitud hacia la investigación formativa y su relación con el uso de realidad aumentada. Se empleó un cuestionario de 28 ítems para evaluar habilidades, obstáculos, evaluación positiva y evaluación negativa hacia la investigación. Los estudiantes valoran habilidades de organización, escritura, toma de decisiones y trabajo en equipo para la investigación formativa. En resumen, la mayoría de los estudiantes tienen escasa o moderada disposición hacia la investigación. Es imprescindible implementar políticas institucionales que impulsen la investigación formativa, en particular en tecnologías emergentes como la realidad aumentada. Este caso permite identificar el respaldo requerido y las destrezas a potenciar para fomentar la investigación académica en la universidad.

Obermeier (2019) en su estudio evaluó la disposición de los estudiantes del campus hacia la investigación, determinando si los profesores y las condiciones institucionales la promueven. Se empleó una metodología mixta, que incluyó el uso de cuestionarios y una muestra no aleatoria. El estudio mostró inesperados resultados al indicar que muchos estudiantes no ven la elección de una tesis como un requisito necesario para graduarse y prefieren otras opciones aprobadas por la institución. Baja actitud hacia la investigación, falta de investigaciones por parte de los profesores y tutoría inadecuada también se determinaron. Se precisa más investigación en otras facultades para evaluar si el problema de actitudes negativas hacia la investigación sigue existiendo, y se recomienda capacitar a los profesores que enseñan metodología en el programa.

Galaz et al. (2019) en su investigación describió avances y similitudes en la evaluación de los educadores y la alineación de los sistemas educativos con base en los principios del mercado. Utilizó un enfoque descriptivo y analítico para estudiar las interacciones entre profesores, expertos y entidades públicas y privadas con distintos niveles de influencia. La investigación se centró en la rendición de cuentas individual, sin tener en cuenta las diferencias en los sistemas de evaluación entre México y Chile. En última instancia, concluyó que considerar las perspectivas territoriales es crucial para desarrollar estas políticas desde puntos críticos donde se han discutido supuestos e intereses ocultos.

Del mismo modo, los datos **antecedentes nacionales** como:

Cruz (2021) en su tesis comparó la Dirección Estratégica de los docentes de primaria en la Red 20 Chosica, Lima 2021 con la Satisfacción Laboral. UNESCO respalda esta

investigación al reconocer que la gestión educativa requiere métodos teóricos y prácticos para mejorar la educación. Estudio no experimental con paradigma empírico y cuantitativo. La muestra incluyó 40 educadores y se utilizó una encuesta mediante cuestionario. El 95% de los estudiados tienen un grado medio en dirección estratégica y el 5% tienen un grado alto. El 92,5% lo calificó como medio con una frecuencia de 37. El 82,5% dio una calificación intermedia de 33 en la implementación de la estrategia. La satisfacción laboral en la implementación de la estrategia 2021 es inferior entre los educadores de nivel primario de Chosica Red 20. Palabras clave: gestión estratégica, satisfacción laboral, educadores.

Huacani (2021) en su estudio relacionó entre la administración y la satisfacción laboral en el colegio de Callao en la que arrojó una relación positiva. Utilizó análisis cuantitativo, correlación y diseño no experimental. La muestra incluyó 36 trabajadores, como educadores profesionales, contratados y auxiliares educativos. Se utilizaron dos escalas tipo Likert mediante un cuestionario, correlacionándolas mediante el coeficiente de Spearman. Los resultados sugieren que no hay una relación significativa entre la administración y la satisfacción laboral en el colegio de esta jurisdicción, con un valor muy bajo de correlación ($0,982 > 0,05$).

Ordoñez (2019) estudió la relación entre liderazgo y satisfacción laboral de los docentes en un colegio de Puno, donde el profesor cumple el rol de director académico y es responsable de organizar, dirigir y ejecutar proyectos educativos. Se utilizó un enfoque positivista con métodos cuantitativos y descriptivos para la investigación. La metodología no experimental incluyó a 75 profesores de cuatro colegios de Puno, seleccionados mediante la fórmula Sierra Bravo. Se aplicó una encuesta de 20 ítems y 4 opciones de respuesta a los líderes escolares, y otro cuestionario de 21 preguntas y 5 opciones de respuesta a los educadores. Se concluyó que existe correlación entre la Gestión y Satisfacción Laboral de educadores en un colegio de Puno, según los instrumentos y pruebas utilizadas.

Machaca (2019) investigó la relación entre la administración, el liderazgo y la satisfacción de los docentes de escuelas secundarias públicas en Puno. El objetivo fue correlacionar la gestión del educador, el liderazgo directivo y la satisfacción laboral en las entidades educativas de Puno. Se realizó un estudio descriptivo correlacional básico sin experimento de corte transversal. Los participantes fueron docentes de escuelas públicas de Puno. Se utilizó un cuestionario para cada variable. Se encontró una correlación significativa ($p < 0,05$) entre la administración educativa y el liderazgo en los profesores de colegios secundarios de Puno. Se concluyó que las relaciones entre la gestión, el liderazgo ejecutivo y la satisfacción laboral son significativas en los maestros de colegios secundarios de Puno.

Churata (2020) estableció la relación entre la administración y el desempeño laboral de los empleados municipales de Juliaca se analizó mediante una metodología correlacional no experimental de enfoque cuantitativo. Se aplicaron dos cuestionarios a 23 trabajadores en el área de gestión, uno sobre gestión y otro sobre rendimiento laboral. Los resultados revelaron una correlación significativa entre la administración y la productividad de los trabajadores municipales, con un coeficiente Rho de 0.682 ($p=0.000$). A mayor nivel de gestión, mayor eficiencia laboral de los colaboradores.

Chayacaña y Ancco (2021) en su estudio valoró el rendimiento laboral de los trabajadores en Sandia, Puno. Se empleó un método cuantitativo en un estudio con 150 trabajadores y una muestra de 108 participantes. Se validaron los instrumentos de encuestas y cuestionarios. La gestión tiene una correlación directa y significativa con el desempeño laboral. En resumen, se halló una sólida correlación entre la gestión y el desempeño laboral.

Por otro lado, según la literatura previa del ámbito **antecedentes locales:**

Romani et al. (2023) tuvo como objetivo determinar cómo las habilidades investigativas influyen en la redacción y difusión de hallazgos en universitarios de Ica; utilizó método cuantitativo; diseño experimental, y nivel preexperimental con una muestra de 69 estudiantes de ingeniería de Sistemas, Enfermería y Psicología; con la prueba no paramétrica T de Wilcoxon que arrojó significativa entre el postest y el pretest por el valor $p<0,01$. Concluyó que las habilidades investigativas funcionan al redactar y difundir hallazgos en estudiantes universitarios.

Vilca (2023) el estudio analizó la actitud del trabajador en la satisfacción laboral en la ciudad de Ica con metodología tipo de básica, cuantitativa; de nivel explicativa y diseño transversal, técnicas de observación, encuesta y análisis documental, con una muestra de 375; arrojó que la actitud del trabajador influye significativamente en la satisfacción laboral en las MYPES de la provincia de Ica por lo que aprobó la hipótesis planteada.

Conforme a Apaza (2022) sostiene que las actitudes están estrechamente ligadas tanto a la teoría sociocultural como a la teoría cognitiva, ya que son influenciadas por la interacción del individuo con su entorno y por el aprendizaje social que se adquiere a lo largo de la vida.

Efectivamente, las posturas están estrechamente vinculadas con la teoría sociocultural que permite al ser humano aprender y desaprender en el contexto social. Además, está relacionado con la teoría cognitiva porque facilita de alguna manera una interacción entre los individuos y el fortalecimiento de la mentalidad en relación a un aprendizaje social. Sin duda, en un contexto penitenciario cada profesional de tratamiento debe investigar y, a su vez, fortalecer el desempeño laboral con el fin de atender a cada recluso desde una perspectiva de

la ciencia penitenciaria en concordancia con la ejecución penal. En efecto, cada una de las tareas favorables desarrolladas en el marco de un buen desempeño del funcionario público implica una actitud positiva y muy beneficiosa que, a su vez, ayuda a fortalecer el conocimiento, la identidad en el sentido afectivo y permite una conducta sostenible con una visión resocializadora.

En esta perspectiva, se reconoce al funcionario penitenciario como el actor principal en el proceso de resocialización. De hecho, el funcionario penitenciario está estrechamente relacionado con el tratamiento por ello es preciso capacitar y fortalecer competencias que coadyuven estudiar y adquirir conocimientos para resocializar al interno, así como fortalecimiento académico y también permita incursionar en el mercado laboral, basándose en las conductas, sentimientos, ideas y conocimientos que ha adquirido en su entorno. (Cruz 2019).

Para Cruz citado por Apaza (2022) considera que las actitudes de una persona hacia un objetivo refleja en el comportamiento, ya sea positiva o negativamente. De igual manera (Hernández-Sampieri y Mendoza (2018) afirman que las actitudes son indicadores o valores que muestran las conductas, basado en la fuerza o dirección. Las actitudes de los educadores se refieren a las disposiciones favorables o desfavorables perceptibles en su comportamiento, emociones y conocimientos. Cada educador muestra su posición ante la investigación, ya sea a favor o en contra.

De diversos autores y partir de los estudios de Apaza (2022), las actitudes son la inclinación a favor o en contra de algo. La actitud evaluada puede ser positiva, negativa o neutra, y está relacionada con factores internos y externos de conducta, emoción y conocimiento .

La atitudes hacia la investigación jurídica es la disposición hacia la investigación, búsqueda de información, posición personal, forma de esponder positiva o negativamente hacia el objeto; y desde la enseñanza, es la inclinación favorable del estudiante universitario que favorece el aprendizaje apropiado de los procedimientos de investigación (Palacios, 2021). En ese entender se comprende a las actitudes hacia la investigación jurídica como disposición frente a la perspectiva legal, las estructuras del derecho objetivo, las fuentes formales, así como a la definición y alcance de la norma, del precepto que regula la conducta humana. He hecho, comprende tener actgitudes haica el conjunto de normas que forman parte del sistema jurídico, ya que la investigación está relacionada con la propia norma jurídica y su contenido, así como con todas las fuentes formales, que permite comprender el conocimiento en la búsqueda del fenómeno jurídico y la derivación de las consecuencias de la interpretación.

Las actitudes hacia la investigación jurídica en base a las dimensiones cognitivas, afectivas y conductuales se enfoca en las predisposiciones hacia el lenguaje jurídico y el principio de origen de las fuentes del Derecho, así como centrándose en factores que permiten encontrar una perspectiva filosófica centrada en el origen del derecho relacionados a los factores históricos, económicos, sociales y políticos en el proceso de la producción del derecho como una herramienta indispensable del conocimiento dogmático y del procedimiento a favor de la sociedad a través de las diferentes formas de interpretación del derecho. Claro que es importante también actitudes hacia la jurisprudencia, al metalenguaje del derecho que permite comprender las contribuciones de la investigación teórica dogmática de los hombres que dicen que hacen con el derecho, y de la construcción doctrinal basada en el ser.

Aunque es muy complejo definir como tal, por las diferentes concepciones, que está centrado únicamente en el orden jurídico normativo, lo que conlleva a que la investigación así entendida se enmarque en un campo de estudio más amplio, en la construcción doctrinal de lo jurídico y de las formas que constituyen el estado actual de derecho, su edificación legislativa y jurisprudencial. La investigación es una actividad que busca conocimiento y soluciona problemas usando un método científico; procura obtener información confiable para entender, verificar, corregir o aplicar el conocimiento. La investigación científica busca conocimientos y soluciones a problemas científicos, a través del método científico y técnicas específicas (Villavicencio, 2023). La investigación científica busca explicar fenómenos naturales y sociales, generar conocimientos y resolver problemas prácticos; cuantificar la investigación científica es crucial hoy en día para los países por su impacto en la economía y la sociedad (Moya-Salazar et al., 2023). De hecho, a raíz de este estudio se orientará para el estudiante de derecho como parte de la alfabetización investigadora con una perspectiva inclusiva para la formación, que implica utilizar investigación de manera integral en la enseñanza y aprendizaje (Caspersen y Smeby, 2023).

En la misma línea, la investigación jurídica es el conjunto de actividades de identificación, individualización clasificación y registro de fuentes de conocimiento legal en sus aspectos sistemáticos genético y filosófico a partir de la aplicación de diversas reglas técnicas en relación al tratamiento de las fuentes del conocimiento del derecho, interpretación metodológica en el ámbito conforme a los principios del derecho e igualdad científico para dar la seguridad jurídica a favor de la sociedad (Carruitero, 2014). En la investigación es muy importante la actitud, a decir, que la OMS creó una propuesta basada en los fundamentos de servicios psicológicos para incrementar el bienestar y atención en relación a los derechos humanos de las personas (Harden et al., 2023). Esta iniciativa incluye un conjunto de recursos

para orientar de manera práctica y mejorar la calidad de la protección de los derechos humanos en el ámbito de la recuperación y desarrollo de la formación presencial, así como otros aspectos que contribuyen a mejorar las actitudes hacia las personas con experiencia en este campo. El mismo que por la creación y descubrimiento de protocolos establecidos en la comunidad científica jurídica es importante fortalecer las actitudes hacia la investigación jurídica en el marco de éticas del jurista investigador.

Conforme a Apaza (2022), existen tres dimensiones de actitudes hacia la investigación, por tanto será muy útil para la investigación jurídica:

Dimensión cognitiva: hace referencia a la actitud de conocimiento que implica la disposición basada en las convicciones o el conocimiento que una persona tiene, lo cual resulta en productividad y satisfacción en el desarrollo del conocimiento (Apaza, 2022)

Dimensión afectiva: se refiere a las emociones afectivas que dirigen los sentimientos o emociones hacia los deseos, sin tomar en cuenta la investigación (Apaza, 2022). Las emociones afectivas son sumamente relevantes para crear un sentimiento de pertenencia hacia la indagación. Las actitudes de sabiduría generan expectativas de generar conocimientos innovadores y emprendedores, más aun en el marco de la inclusión social de los funcionarios y/o de cualquier ciudadano.

Dimensión conductual: hace referencia a las actitudes comportamentales incluyen la disposición de actuar hacia algo, se basan en las circunstancias del individuo y las creencias que este tiene, por lo tanto están relacionadas con los principios y acciones en la comunidad educativa y en la sociedad en general (Apaza, 2022). Los funcionarios públicos pueden tener opiniones favorables o desfavorables sobre la investigación debido a su enfoque de investigación.

Por otro lado, al referirse sobre la satisfacción laboral de los funcionarios del establecimiento penitenciario; es preciso comprender que el nivel de satisfacción laboral evalúa el disfrute de los trabajadores en su trabajo, reflejando satisfacción, compromiso y lealtad hacia la entidad (Vargas et al., 2018).

La satisfacción es importante, pero no se le da importancia (Pardo, 2023). Por tanto, es imperativo mejorar personas y grupos para alcanzar resultados de calidad a nivel individual a través de un entorno organizacional eficiente (Amaya, 2018). Esto significa respaldar elementos y circunstancias que benefician al gestor o director de la institución educativa.

Licas et al. (2022) Diversos escritores han descrito de diferentes maneras la felicidad en el trabajo, de acuerdo a sus teorías. Las diferencias teóricas impactan en la felicidad a través

de múltiples variables (Briñol et al., 2007), pueden clasificarse en tres categorías: atributos individuales, atributos laborales y armonía integral física y mental.

La satisfacción en el trabajo se relaciona con emociones y sentimientos positivos hacia la tarea, que reflejan un entorno laboral favorable para alta productividad. Su importancia radica en la organización enfocada en el estado emocional, sin afectar al ambiente.

Vargas et al. (2018) se dice que la satisfacción laboral está vinculada al individuo y su desempeño. Por ende, es crucial considerar cómo las empresas afectan la calidad de vida del empleado. Indudablemente, las teorías y enfoques explican el fenómeno psicosocial, al igual que las necesidades de Maslow, los factores de Herzberg y las teorías de contentamiento laboral (De Celis, 2020). La relación entre la gestión administrativa y la satisfacción laboral es vital para el éxito de una organización. Es esencial entender las teorías laborales y su impacto en la satisfacción laboral. En síntesis, comprender estas teorías es clave para el éxito y el bienestar en este estudio específico.

La dimensión implica la dirección, gestión, planificación, organización, control y calidad del servicio, mediante una administración sofisticada que genera beneficios (Saavedra, 2019); un entorno laboral saludable ofrece oportunidades de éxito profesional a todos los empleados (Armas, 2020); es esencial utilizar los recursos necesarios para obtener un excelente resultado (Montero, 2003); la teoría científica de organización se enfoca en la planificación, preparación, gestión y ejecución del trabajo laboral de manera sistemática (Rojas, 2023); cada situación de gestión tiene una conexión directa con la felicidad en el trabajo, las relaciones interpersonales y la falta de reconocimiento y aplicación de normas represivas (Huamán, 2022); en cuanto a la felicidad laboral, la misma está ligada al uso de habilidades en el móvil, basada en iniciativa y expectativas personales, enfocada en ti y mí en la imagen y el desafío de mejorar capacidad y rendimiento.

En resumen, utilizar los recursos como base para lograr el éxito, maximizar las labores y alcanzar metas mediante el análisis social y las tácticas actuales (Culqui y Osorio, 2022). La administración educativa sigue las normas legales y técnicas (Tapia, 2019); busca la integración del sistema educativo y la comunidad mediante la ciencia y otros campos relacionados (Schunk, 2017). La satisfacción laboral incluye la integración, organización, formación y retención (Paredes y Bustamante, 2021). La motivación en el trabajo influye en la productividad empresarial (Alba, 2021).

De igual manera, la motivación es un factor esencial de relaciones interpersonales que conlleva al bienestar personal que está relacionado con la satisfacción con la vida, efecto positivo y negativo (Le et al., 2018). En ese sentido, la motivación está íntimamente ligada

con la satisfacción personal de los empleados del centro penitenciario en este estudio, por lo tanto, es crucial tener conocimiento de la situación positiva o negativa en cuanto al progreso de absorción y también relacionada con el rendimiento que cada uno de ellos muestra en el desempeño de sus labores en el contexto de la aplicación del Código de ejecución penal.

La motivación está vinculada con los comportamientos en la búsqueda de un objetivo en el que ocurren trastornos emocionales y tiene un impacto importante en el resultado funcional, donde interactúan de manera definitiva y métodos que permiten la función cognitiva (Avlar et al., 2015). La motivación intrínseca es el anhelo de esforzarse y desempeñarse de manera excelente, es un elemento clave que permite afrontar internamente un trabajo desafiante, toda vez que ello implica la salud de la persona. Aunque indudablemente, la tecnología posibilita optimizar el diagnóstico, comprender y también prever aspectos con gran exactitud en relación a la atención y la viabilidad de la salud pública (Downie et al., 2021). En ese sentido, se ha enfocado en entender esta teoría en lo que respecta a las interacciones sociales de forma interconectada con el objetivo de lograr resultados que permitan toma de decisiones corporativas; toda que esto ayuda a fortalecer el trabajo en equipo (Emonds et al., 2011).

El estudio es esencial para mejorar tareas y metas. Está ligado a actitudes hacia la investigación y el trabajo satisfactorio, en unión con la ciencia y la teoría. Facilita la identificación de responsabilidades, mejora la productividad y fortalece el equipo y el clima institucional.

Al hablar de la satisfacción en la misma línea, los funcionarios públicos del establecimiento penitenciario, Peralta et al. (2023) propuso las dimensiones que se describe a continuación:

Dimensión de liderazgo: Es la comunicación efectiva es el componente principal de una organización que posibilita crear identidad y facilita alcanzar de manera eficiente una cultura institucional es un factor que permite lograr eficacia en la administración Por esto es esencial el liderazgo para el crecimiento de la institución (Peralta et al., 2023).

Ahora bien, comprender el liderazgo, es también entender sobre las habilidades de cada individuo que para llevar a cabo diversas tareas tiene la capacidad de motivar basado en la empatía de toda la organización y en la toma de decisiones, el mismo que influye de forma positiva o negativa en la determinación, de acuerdo con las características y cualidades que ayudan a desempeñar un papel a través de la experiencia, conocimientos y rendimiento, lo que ayuda a seguir siendo un modelo a seguir para los demás. En este caso, el himno del Instituto Nacional Penitenciario establece que los funcionarios que trabajan en este contexto son un ejemplo a seguir, ya que además de interactuar de forma continua con personas privadas de

libertad que han cometido diferentes delitos, tienen una actitud hacia la investigación jurídica sobre cualquier tipo de caso que se presente.

Dimensión de compromiso: el compromiso garantiza la participación de todos los miembros en concordia y con entusiasmo. Por consiguiente, es fundamental para la mejora y estructuración según tácticas y enfoques que posibiliten el logro de objetivos con el fin de alcanzar una organización eficiente, planificación y supervisión (Peralta et al., 2023).

El compromiso es la manifestación de una reciprocidad entre todos los funcionarios del Instituto Nacional Penitenciario en este caso, quienes desempeñan la labor de tratamiento penitenciario a favor de los reos; que sin duda para establecer el contacto; ellos, estudian, verifican y analizar la situación jurídica y su comportamiento en el marco del principio de la resocialización. No obstante, a través de los estudios e investigaciones se fortalece la aplicación de las leyes en este contexto, manteniendo el orden disciplinario y aplicando los mecanismos que permiten redimir la pena por trabajo y la educación para lograr la reinserción con una conducta renovada o modificada, lo cual es fundamental.

Dimensión de trabajo en equipo: es imprescindible el conjunto completo de personal debido a que a través de él se obtiene la claridad del rol que desempeña junto con las labores asignadas entre todos de manera ordenada equilibrada y del mismo modo el grupo posibilita alcanzar el éxito cuando cada uno de ellos cumple su función, por lo tanto es importante que las organizaciones encargadas de dirigir y planificar la gestión cuenten con un equipo de trabajo para llevar a cabo el presupuesto, el plan y la evaluación con el fin de que el liderazgo sea la buena comunicación que es el elemento principal de una organización que permite crear identidad y lograr de manera eficiente una cultura organizativa, es un factor que posibilita alcanzar eficiencia en la gestión (Peralta et al., 2023). Por lo tanto, es esencial el liderazgo para el desarrollo de la institución con el fin de lograr absolutamente todo.

Ahora bien, el trabajo en equipo en el sistema penitenciario nacional deber significar que cada funcionario involucrado debe desempeñar sus funciones de manera completa para lograr el objetivo de modificar las conductas a través de diferentes métodos científicos y legales que permiten la reintegración social y el cumplimiento de la pena objetivamente.

Es imprescindible abordar la epistemología y la investigación científica desde una perspectiva filosófica actual para lograr conocimiento según el proceso de producción (Flores-Bazán et al., 2023). En efecto, de los párrafos anteriores, la explicación científica de los fenómenos se destaca por las tradiciones aristotélica y galileana. Además, es importante considerar los estudios interpretativos y el paradigma positivista, así como los conceptos de Bunge para fortalecer la explicación científica, son útiles para el método científico. La

retroalimentación otorga comprensión a la ciencia mediante la investigación. Tener en cuenta las situaciones epistemológicas es relevante para nuestro estudio. La investigación con el método científico busca información relevante y amplía el conocimiento sobre lo desconocido, beneficia a la sociedad y a la educación. Fomentar la actitud de investigación mejora habilidades académicas e intelectuales, y resulta en un desempeño eficiente basado en conocimiento veraz proveniente de la investigación. Esto fomenta el constante desarrollo y actualización profesional mediante la recopilación, aclaración, clasificación, comprensión y contextualización de información, lo que a su vez impulsa la innovación y brinda oportunidades de crecimiento para empleados y académicos.

El trabajo en equipo es esencial para lograr el éxito. La planificación necesita un equipo para fomentar la creatividad y el liderazgo. La cultura organizacional es clave para la efectividad gerencial. El liderazgo impulsa el crecimiento. Todos deben cumplir sus funciones para lograr la reinserción. La investigación científica debe abordarse desde una perspectiva filosófica. La retroalimentación mejora la comprensión científica. Considerar las perspectivas epistémicas es importante. La investigación emplea el método científico. Adoptar una mentalidad investigativa mejora habilidades académicas. Esto promueve el crecimiento profesional y estimula la innovación.

La colaboración de los informantes fue fundamental para un trabajo colectivo a fin de coadyuvar a todos los integrantes. Sin duda, el liderar promueve el desarrollo. Todos deben desempeñar funciones para lograr la reinserción. La investigación científica abarca una perspectiva filosófica. El trabajo en equipo ayuda a comprender la creatividad científica. Por ello, es importante tener en cuenta a la epistemología enfocado en un contexto grupal. La investigación sigue la metodología científica para promover una mentalidad de investigación beneficia el desempeño educativo y fomenta el progreso profesional y la innovación.

II. METODOLOGÍA

2.1. Enfoque y tipo de investigación

El enfoque del estudio fue cuantitativo por la descripción y la naturaleza de estudio; por ello la descripción conforme a la descripción se requirió una revisión de las características (Hernández et al., 2018). De igual manera el tipo de investigación fue básica por tanto ayuda fortalecer el estudio en todas las formas. Del mismo modo, el método de investigación fue hipotético deductivo, por tanto se materializó a través de la interpretación de los resultados (Garcés et al., 2018).

2.2. Diseño de investigación

El diseño de estudio es correlacional, por la relación entre variables cuantitativas y características del fenómeno (Cohen y Gómez, (2019). En efecto, ayudó describir y relacionar las opiniones exteriorizadas por los funcionarios públicos penitenciarios quienes participaron en el estudio para verificar las hipótesis, se requieren los datos sobre el fenómeno (Cohen y Gómez, 2019). Los funcionarios del estudio expresaron sus opiniones a partir de los diseños para obtener resultados (Hernández et al., 2018). Por tanto, se pretende una sucesión ordenada de actividades adaptadas a las particularidades de cada tesis, con pasos, experimentos y metodologías para recopilar y analizar datos.

Figura 1

Diseño de investigación

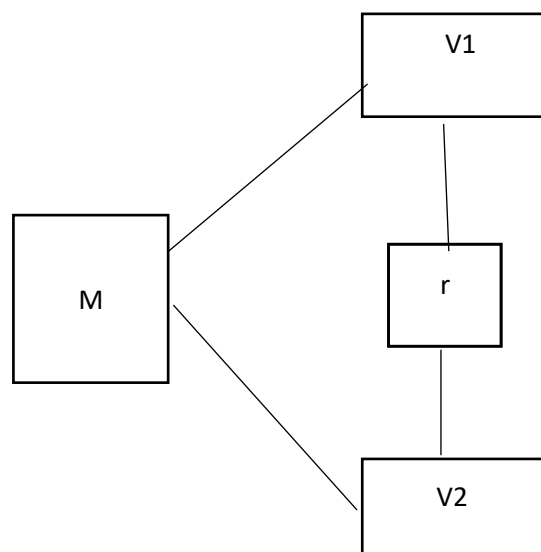

Se presentaron elementos clave para la correlación:

M = funcionario del penal de Ica

V1 = Actitudes hacia la investigación jurídica.

V2 = Satisfacción laboral.

r = Correlación entre las variables.

Finalmente, el método utilizado para la interpretación fue el hipotético deductivo con el propósito de evaluar la hipótesis.

2.3. Población, muestra y muestreo

La población es un grupo de personas con características comunes (Arias et al., 2022). La comunidad es la totalidad de elementos del análisis, delimitada por el investigador según la definición establecida en el estudio (Ñaupas et al., 2018). Indudablemente, la población fue conformada por 70 funcionarios penitenciarios de Ica.

Según lo manifestado por Charaja (2018) la muestra abarcó a individuos con características similares para el análisis de la investigación. 70 funcionarios conformaron el estudio para analizar y recolectar información para obtener el resultado.

El muestro fue por conveniencia, basado en los objetivos del estudio por la accesibilidad de los datos de informantes que no fueron seleccionadas aleatoriamente (Charaja, 2018).

2.4. Técnicas e instrumentos de recojo de datos

La encuesta se usó para obtener información sobre la variable y sus dimensiones. Las respuestas al cuestionario tienen los elementos asociados que pueden reducir la sanción. Las puntuaciones se obtuvieron al confirmar los enunciados y asignar un número a cada respuesta (Hernández y Mendoza, 2018).

El instrumento de la investigación fue el **cuestionario**; por tanto, es una herramienta de investigación para recopilar datos, que ayudó evaluar a través de encuestas y alternativas (Bueno, 2003). El cuestionario se utilizó para recopilar información basada en las variables y dimensiones.

2.5. Técnicas de procesamiento y análisis de la información.

Se transfirió la información recolectada a través de los dispositivos a la hoja de cálculo de Excel, y luego se procesó en el programa SPSS 25. Los datos recolectados se organizaron en tablas para llevar a cabo el análisis estadístico, mostrando los resultados mediante tablas y gráficos que identifican la tendencia central y la dispersión media.

Se utilizó análisis descriptivo con escala Likert y frecuencias para describir los niveles de las variables y dimensiones como bueno, regular y malo.

Las variables se relacionaron de manera significativa mediante el análisis inferencial con la prueba de normalidad y las tablas de coeficiente de correlación de Rho Spearman.

2.6 Aspectos éticos en investigación

Se investigó la capacidad empática dentro del contexto del Código de Ética y el valor axiológico, utilizando pruebas y medidas propias de un investigador. En ese sentido, la ética es fundamental en este estudio. Me hago cargo de proteger a los participantes y asegurar la integridad del estudio conforme a los principios institucionales. Conuerdo sobre el consentimiento informado, asegurando los informantes. Se toman medidas de seguridad para proteger el estudio, por tanto, la ética es esencial para los participantes se adhirió a los comportamientos y manejó la investigación de forma responsable y respetuosa.

III. RESULTADOS

3.1. RESULTADOS DESCRIPTIVOS

a) **Variable 1:** Actitudes hacia la investigación jurídica

Tabla 1

Nivel de la variable actitudes hacia la investigación jurídica

| Nivel | Funcionario | Porcentaje |
|--------------|-------------|------------|
| Negativa | 2 | 2.9% |
| Neutral | 27 | 38.6% |
| Positiva | 41 | 58.6% |
| Total | 70 | 100% |

Figura 2

Nivel de la variable actitudes hacia la investigación jurídica

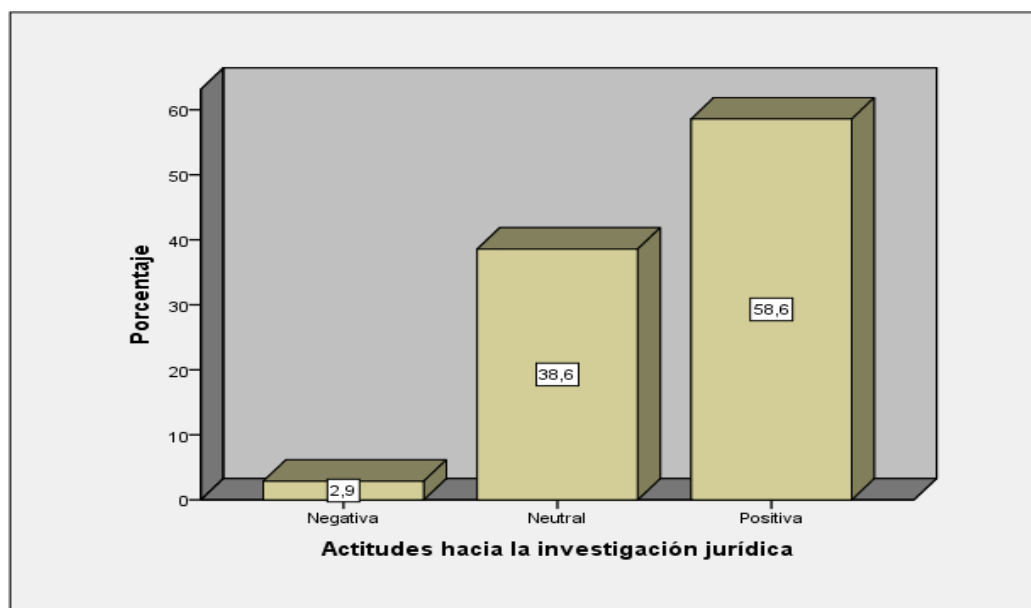

Interpretación

De la tabla 1 y Figura 2, se evidencia que la información en cuanto a la variable actitudes hacia la investigación jurídica arrojó que 41 (58.6%) funcionarios penitenciarios sostienen un nivel de actitud positiva en contraste de 2 (2.9%) negativa; del cual, el nivel favorece al conocimiento de la investigación jurídica, sentimiento afectivo para fortalecer hábitos de investigación y conductas positivas para solucionar los problemas sociales en el contexto

penal. La adopción de actitudes positivas hacia la investigación jurídica mejora el conocimiento, la capacitación y despierta el interés para continuar capacitándose a fin resultados positivos. Los funcionarios deben aprender a investigar temas relacionados, mejorar la gestión y el clima laboral, estar alertas a la actualidad e innovar frente a los problemas sociales por ser esenciales y de interés del ejercicio profesional.

Tabla 2

Nivel de dimensión cognitiva

| Nivel | Funcionario | Porcentaje |
|--------------|-------------|-------------|
| Negativa | 5 | 7,14% |
| Neutral | 36 | 51,43% |
| Positiva | 29 | 41,43% |
| Total | 70 | 100% |

Figura 3

Nivel de dimensión cognitiva

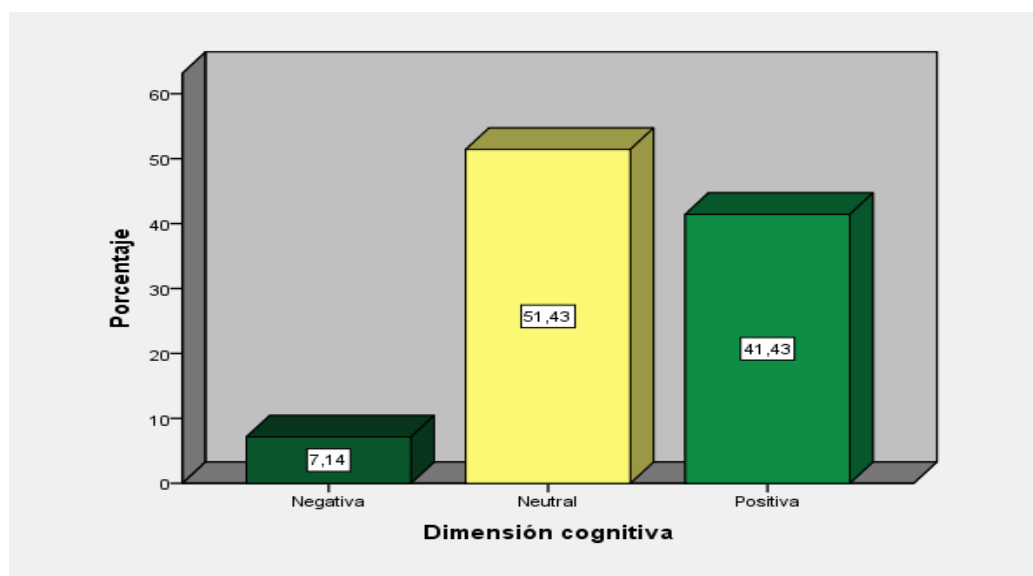

Interpretación

De la tabla 2 y Figura 3, se evidencia que la información en cuanto a la dimensión cognitiva arrojó que 36 (51.43%) funcionarios penitenciarios sostienen un nivel de actitud neutral en contraste de 5 (7.14%) negativa; del cual, el nivel favorece conocer la investigación jurídica, voluntad para investigar, solucionar los problemas sociales y al fortalecimiento de los hábitos para investigar en cumplimiento de las funciones.

Tabla 3

Nivel de dimensión afectiva

| Nivel | Funcionario | Porcentaje |
|--------------|--------------------|-------------------|
| Negativa | 2 | 3% |
| Neutral | 23 | 33% |
| Positiva | 45 | 64% |
| Total | 70 | 100% |

Figura 4

Nivel de dimensión afectiva

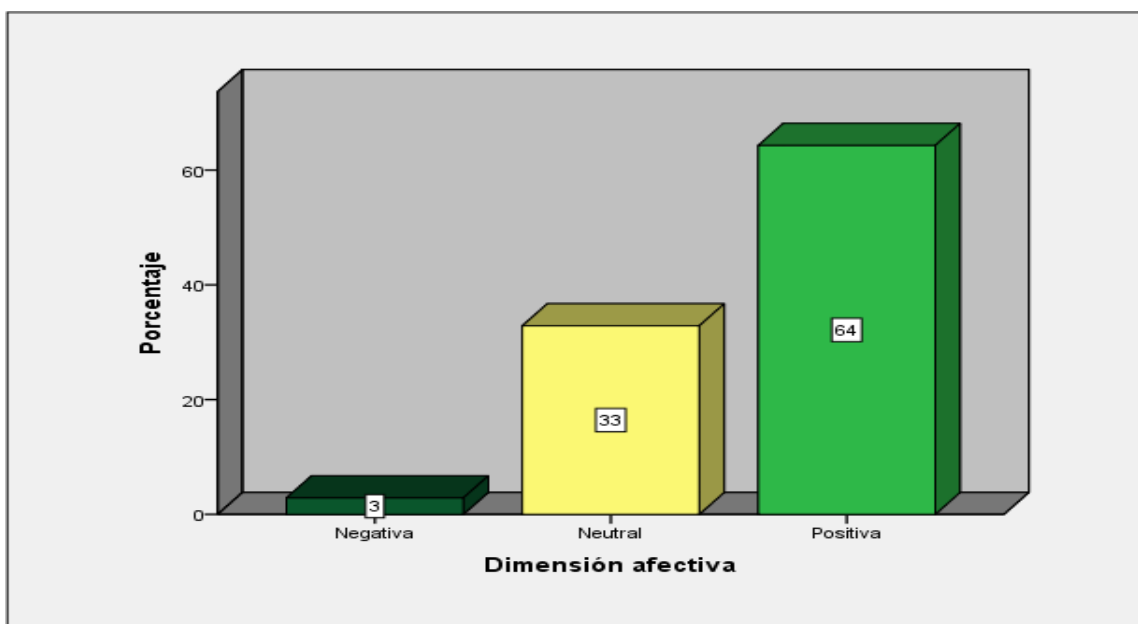

Interpretación

De la tabla 3 y Figura 4, se evidencia que la información en cuanto a la dimensión afectiva arrojó que 45 (64%) funcionarios penitenciarios sostienen un nivel de actitud positiva en contraste de 2 (3%) negativa; del cual, el nivel favorece a tener paciencia, despierta interés, se motiva por fortalecer al ejercicio de su función, le gusta capacitarse y aprovecha la oportunidad para seguir mejorando en su función pública.

Tabla 4

Nivel de dimensión conductual

| Nivel | Funcionario | Porcentaje |
|--------------|--------------------|-------------------|
| Negativa | 2 | 3% |
| Neutral | 28 | 40% |
| Positiva | 40 | 57% |
| Total | 70 | 100% |

Figura 5

Nivel de dimensión conductual

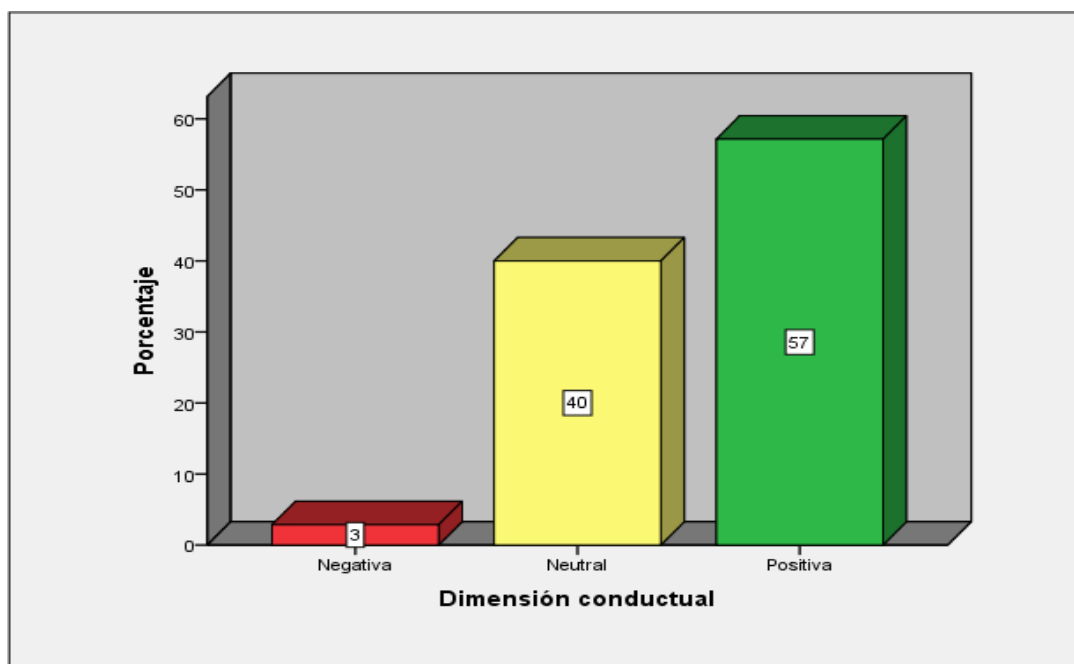

Interpretación

De la tabla 4 y Figura 5, se evidencia que la información en cuanto a la dimensión conductual arrojó que 40 (57%) funcionarios penitenciarios sostienen un nivel de actitud positiva en contraste de 2 (3%) negativa; del cual, el nivel favorece a nuevas investigaciones jurídicas, informaciones de la actualidad, despierta interés, se motiva por fortalecer al ejercicio de su función con innovación, está habituado a nuevas investigaciones y aprovecha la oportunidad para seguir mejorando en su función pública.

a) Variable 2: Satisfacción laboral

Tabla 5

Nivel de la variable satisfacción laboral

| Nivel | Funcionario | Porcentaje |
|--------------|-------------|-------------|
| Baja | 0 | 0% |
| Media | 21 | 30% |
| Alta | 49 | 70% |
| Total | 70 | 100% |

Figura 6

Nivel de la variable satisfacción laboral

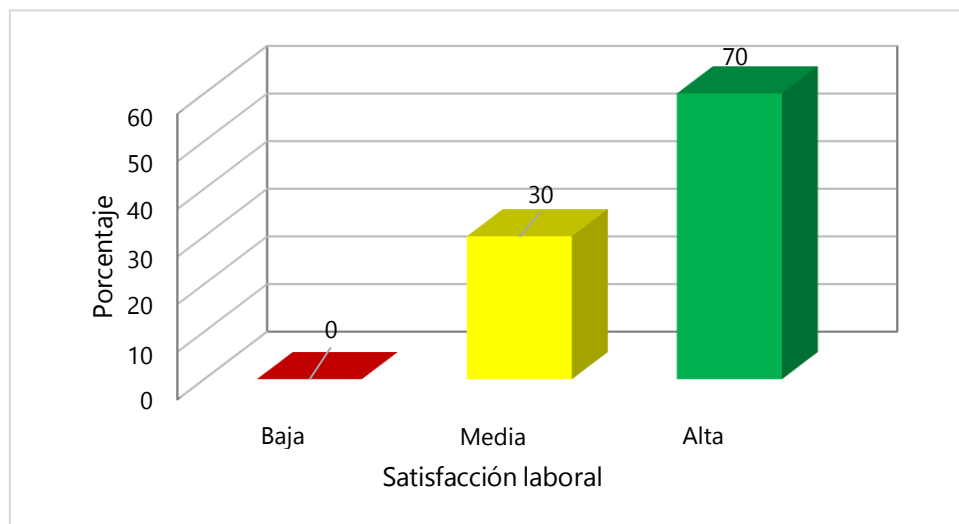

Interpretación

De la tabla 5 y Figura 6, se evidencia que la información en cuanto a la variable Satisfacción laboral jurídica arrojó que 49 (70%) funcionarios penitenciarios sostienen un nivel de satisfacción alta en contraste de 21 (30%) media; del cual, el nivel favorece al liderazgo, compromiso para fortalecer la función pública y el trabajo en equipo en el contexto penal. En efecto, la satisfacción laboral implica apoyo institucional y estatal eficiente para cumplir funciones y normas, siendo el trabajo en equipo fundamental. En ese sentido, el trabajo liderado con superación y producción satisfactoria es responsable de lograr metas. Es importante tener voluntad y cumplir disposiciones laborales. La libertad de elegir el propio método y un ambiente adecuado contribuyen a un buen desempeño. El trabajo en equipo valora el esfuerzo y fortalece el desempeño.

En suma, cuando el Estado no proporciona herramientas básicas para los servidores, afecta su desempeño y el cumplimiento de las normas penitenciarias. Ante ello, es esencial que los funcionarios estén motivados y comprometidos con su trabajo para lograr la reinserción social. Por lo tanto, es importante resaltar que la satisfacción laboral puede afectarse si las instituciones no cumplen con sus promesas o no consideran las necesidades del personal.

3.1. RESULTADOS INFERENCIALES

El resultado diferencial es crucial para interpretar y discutir los hallazgos de la investigación. Su esencia cuantitativa radica en la evidencia encontrada mediante la aplicación de instrumentos. Por lo tanto, considerar la prueba de normalidad y el nivel de significancia es importante para demostrar el resultado de la investigación. Además, también se debe tener en cuenta la correlación entre las actitudes hacia la investigación jurídica y la satisfacción laboral entre los funcionarios del centro penitenciario de Ica.

a) Prueba de normalidad

Hipótesis: **H₀**: Los datos tienen una distribución normal

H_a: Los datos no tienen una distribución normal

Nivel de significancia

Confianza: 95%

Significancia: 5%

Se utiliza la prueba Kolmogorov Smirnov para verificar la normalidad de la muestra 70 > 50 y obtener el resultado inferencial:

Tabla 6

Prueba de normalidad

| Variables | Kolmogorov – Smirnov ^a | | |
|---|-----------------------------------|----|------|
| | Estadístico | gl | Sig. |
| Actitudes hacia la investigación jurídica | ,097 | 70 | ,099 |
| Satisfacción laboral | ,114 | 70 | ,024 |

Interpretación

La tabla 6, mostró datos no ajustados a la distribución normal, con un p-valor < 0.05 . La regla de decisión indicó una prueba no paramétrica para la correlación de las variables y se utilizó Rho de Spearman. Posteriormente, presentamos los objetivos y las hipótesis en los resultados. En ese entender, es importante la prueba de normalidad para la distribución, decisión y orientación de correlación, se utilizó Rho de Spearman en la investigación para inferir los resultados obtenidos.

b) Correlación de actitudes hacia la investigación jurídica y satisfacción laboral

Tabla 7

Correlación de actitudes hacia la investigación jurídica y satisfacción laboral

| Descripción | | Actitudes hacia la investigación jurídica | Dimensión cognitiva | Dimensión afectiva | Dimensión conductual | Satisfacción laboral | |
|-----------------|---|---|---------------------|--------------------|----------------------|----------------------|---------------|
| Rho de Spearman | Actitudes hacia la investigación jurídica | Coefficiente de correlación | 1,000 | ,862** | ,928** | ,907** | ,693** |
| | | Sig. (bilateral) | . | ,000 | ,000 | ,000 | ,000 |
| | | N | 70 | 70 | 70 | 70 | 70 |
| | Dimensión cognitiva | Coefficiente de correlación | ,862** | 1,000 | ,735** | ,668** | ,679** |
| | | Sig. (bilateral) | ,000 | . | ,000 | ,000 | ,000 |
| | | N | 70 | 70 | 70 | 70 | 70 |
| | Dimensión afectiva | Coefficiente de correlación | ,928** | ,735** | 1,000 | ,777** | ,666** |
| | | Sig. (bilateral) | ,000 | ,000 | . | ,000 | ,000 |
| | | N | 70 | 70 | 70 | 70 | 70 |
| | Dimensión conductual | Coefficiente de correlación | ,907** | ,668** | ,777** | 1,000 | ,522** |
| | | Sig. (bilateral) | ,000 | ,000 | ,000 | . | ,000 |
| | | N | 70 | 70 | 70 | 70 | 70 |
| | Satisfacción laboral | Coefficiente de correlación | ,693** | ,679** | ,666** | ,522** | 1,000 |
| | | Sig. (bilateral) | ,000 | ,000 | ,000 | ,000 | . |
| | N | 70 | 70 | 70 | 70 | 70 | |

** . La correlación es significativa al nivel 0,01 (bilateral).

Interpretación

Objetivo General: Determinar la relación entre las actitudes hacia la investigación jurídica y la satisfacción laboral en los funcionarios del penal de Ica 2023.

Hipótesis General: la tabla 7, el p valor **0,693 < 0.05**, de modo que, se rechaza la hipótesis nula (Ho): Las actitudes hacia la investigación jurídica no se relacionan

significativamente con la satisfacción laboral en los funcionarios del penal de Ica 2023. Y, por otro lado, se acepta la hipótesis alterna (H_a): Las actitudes hacia la investigación jurídica se relacionan significativamente con la satisfacción laboral en los funcionarios del penal de Ica 2023. En suma, existe una relación entre las variables, porque el p valor arrojó $0,693 < 0.05$, por tanto, la correlación es significativa al nivel 0,01.

Hipótesis específicas: De la table 7, el p valor arrojó $0,679 < 0.05$, por tanto, el objetivo específico 1, evidenció la relación entre la dimensión cognitiva y la satisfacción laboral en los funcionarios del penal de Ica. En tal sentido, pasa la prueba satisfactoriamente la hipótesis alterna H_a : La dimensión cognitiva hacia la investigación jurídica se relaciona significativamente con la satisfacción laboral en los funcionarios del penal de Ica 2023. De la table 7, el p valor arrojó $0,666 < 0.05$, por tanto, el objetivo específico 2, evidenció la relación entre la dimensión afectiva y la satisfacción laboral en los funcionarios del penal de Ica. En tal sentido, pasa la prueba satisfactoriamente la hipótesis alterna H_a : La dimensión afectiva hacia la investigación jurídica se relaciona significativamente con la satisfacción laboral en los funcionarios del penal de Ica 2023. De la table 7, el p valor arrojó $0,522 < 0.05$, por tanto, el objetivo específico 3 evidenció la relación entre la dimensión conductual y la satisfacción laboral en los funcionarios del penal de Ica. En tal sentido, pasa la prueba satisfactoriamente la hipótesis alterna H_a : La dimensión conductual hacia la investigación jurídica se relaciona significativamente con la satisfacción laboral en los funcionarios del penal de Ica 2023.

IV. DISCUSIÓN

Vemos una fuerte y significativa relación positiva entre nuestras variables en los resultados obtenidos, donde el total de los 70 encuestados, conforme a la tabla 1 y Figura 2 muestran que el 58.6% de los funcionarios penitenciarios tienen una actitud positiva hacia la investigación jurídica, mientras que el 23.5% tienen una actitud negativa. Esto indica que la mayoría de los funcionarios tienen una actitud favorable. De igual manera, según la Tabla 5 y la Figura 6, el 70% de los funcionarios penitenciarios reportaron un alto nivel de satisfacción laboral, mientras que el 30% restante reportó un nivel medio.

Asimismo, en primer término, se rechazó la hipótesis nula (H_0) debido a que el p valor (0,693) es menor a 0,05 y se aceptó la hipótesis alterna (H_a) porque hay una relación significativa entre las actitudes hacia la investigación jurídica y la satisfacción laboral en los funcionarios del penal de Ica 2023. En suma, hay relación entre las variables debido a que el p-valor es $0,693 < 0,05$, por lo tanto, existe una correlación significativa al nivel 0,01.

En ese sentido, la ciencia investiga para encontrar respuestas y soluciones, utilizando el método científico y técnicas específicas (Villavicencio, 2023). Además, la ciencia busca entender la naturaleza y resolver problemas prácticos; medir su impacto es importante para la economía y sociedad de los países. Este estudio orientará al estudiante de derecho en la alfabetización investigadora, fomentando una formación inclusiva que integre la investigación de manera integral en la enseñanza y aprendizaje (Moya-Salazar et al., 2023; Caspersen y Smeby, 2023). De igual manera, diferimos de Apaza (2022) que afirma que las actitudes se ven afectadas por la interacción del individuo con su entorno y por el aprendizaje social, dado que están conectadas tanto a la teoría sociocultural como a la teoría cognitiva. Por tanto, sí, las posturas están relacionadas con la teoría sociocultural que facilita el aprendizaje y el desaprendizaje en el contexto social. Está relacionado con la teoría cognitiva y favorece la interacción y fortalecimiento de la mentalidad en el aprendizaje social. En un contexto penitenciario, cada profesional de tratamiento debe investigar y fortalecer su desempeño laboral para atender a cada recluso desde una perspectiva científica y en concordancia con la ejecución penal. Cada tarea favorable fortalece el conocimiento y promueve una actitud positiva en el funcionario público, lo que a su vez favorece la identidad y una conducta resocializadora.

En segundo lugar, según la tabla 7, el valor p es de $0,679 < 0,05$, lo cual muestra la relación entre la dimensión cognitiva y la satisfacción laboral en los funcionarios del penal de Ica en el objetivo específico 1. La conexión entre la dimensión cognitiva hacia la investigación

jurídica y la satisfacción laboral en los funcionarios del penal de Ica 2023 ha sido confirmada. En tal sentido, está cohesionado con los estudios de Obermeier (2019) quien investigó si los profesores y las condiciones institucionales fomentan la investigación, así como para evaluar si existen actitudes negativas hacia la investigación. Igual manera, con los estudios de Romani et al. (2023) quienes investigaron el impacto de las habilidades investigativas, y consideran útiles al redactar y difundir hallazgos por lo que estas están relacionadas entre sí.

En tercer lugar, el p-valor de $0,666 < 0,05$ en la tabla 7 confirma la conexión entre la dimensión afectiva y la satisfacción laboral en los funcionarios del penal de Ica. Se confirma la relación entre el apego emocional a la investigación jurídica y la satisfacción laboral en los funcionarios del penal de Ica 2023 mediante la hipótesis alterna (H_a). En esa misma línea nuestro resultado tiene cohesión con los estudios de Vilca (2023) porque destacó que la actitud de los trabajadores influye significativamente en la satisfacción laboral a partir de un estudio básico y cuantitativo.

Finalmente, en la tabla 7, el p-valor de $0,522 < 0,05$ indica la relación entre la conducta y la satisfacción laboral en los funcionarios del penal de Ica según el objetivo 3. Aprobada la hipótesis H_a sobre la relación entre la dimensión conductual hacia la investigación jurídica y la satisfacción laboral en los funcionarios del penal de Ica 2023. En comparación de los estudios de Apaza (2022) las actitudes de una persona hacia un objetivo se reflejan en su comportamiento, ya sea de manera positiva o negativa. Asimismo, las conceptualizaciones de Hernández-Sampieri y Mendoza (2018) afirman que las actitudes son indicadores o valores que reflejan un comportamiento, basado en una fuerza o dirección; por tanto, la actitud de los funcionarios públicos penitenciarios se exterioriza en sus comportamientos, emociones y conocimientos.

V. CONCLUSIONES

1. Las actitudes hacia la investigación jurídica y satisfacción laboral se relacionan significativamente en los funcionarios del penal de Ica 2023; por tanto, la correlación Rho de Spearman es de 0,693 y un valor p de $0,000 < 0,01$; cuyo resultado implica que las actitudes positivas y la satisfacción laboral son relevantes en el desempeño profesional.
2. La dimensión cognitiva hacia la investigación jurídica y satisfacción laboral se relacionan significativamente en los funcionarios del penal de Ica 2023; porque el p-valor 0.679 fue menor que 0,05, por tanto, las actitudes cognitivas de investigación son relevantes en el desempeño profesional.
3. La dimensión afectiva hacia la investigación jurídica y satisfacción laboral se relacionan significativamente en los funcionarios del penal de Ica 2023; porque el p-valor 0.666 fue menor que 0,05, por tanto, las actitudes afectivas positivas son relevantes en el desempeño profesional.
4. La dimensión conductual hacia la investigación jurídica se relaciona significativamente con la satisfacción laboral en los funcionarios del penal de Ica 2023; porque el p-valor 0.522 fue menor que 0,05, por tanto, las actitudes conductuales son importantes para la sostenibilidad del buen desempeño laboral.

VI. RECOMENDACIONES

1. A las autoridades penitenciarias, al Centro Nacional de Estudios Criminológicos y Penitenciarios del Perú promover la ciencia penitenciaria y la elaboración de artículos científicos para mejorar el desempeño y la satisfacción laboral de los funcionarios penitenciarios, toda vez que, es fundamental que estos funcionarios conozcan las normas aplicables y mantengan la disciplina y un buen clima laboral en su función con los internos.
2. Al Director del establecimiento penitenciario de Ica, impulsar talleres de interaprendizaje para fomentar el trabajo en equipo con base científica en beneficio de la población penal.
3. A los funcionarios del sistema penitenciario se involucren en la investigación para tener satisfacción laboral y abrir nuevas oportunidades, lo cual fortalece el desempeño laboral.
4. A mi Alma Mather Universidad Católica de Trujillo Benedicto XVI, escuela de posgrado, Maestría en Investigación y Docencia Universitaria que continúe promoviendo investigación a través de la unidad de investigación para fortalecer a los profesionales que son ignorados por la entidad estatal en el marco del cumplimiento de sus funciones.

VII. REFERENCIAS BIBLIOGRÁFICAS

- Alba, I. (2021). Gestión administrativa y satisfacción laboral de los trabajadores de la Red 07, Ugel 02, Rímac, 2020. In *Universidad César Vallejo*.
- Alvarado, G., Alarcón, R., Flores de la Cruz, H., & Ramírez, R. (2021). Estrategias de aprendizaje y la motivación de logro de los estudiantes del 2do ciclo de la Universidad Nacional del Callao, Lima. *Revista Dilemas Contemporáneos: Educación, Política y Valores*, 14(1), 1–13.
- Amaya, F. (2018). Motivación y desempeño laboral de los profesionales de educación de la Oficina Regional Lima del Instituto Nacional Penitenciario, Lima 2016. In *Universidad César Vallejo*.
- Apaza, G. (2022). *Desempeño docente y la actitud hacia la investigación en los docentes de la institución educativa secundaria Pedro Vilcapaza Alarcón de la provincia de Azángaro – 2021*.
- Arias, J., Holgado, J., Tafur, T., & Vásquez, M. (2022). Metodología de la investigación: El método ARIAS para desarrollar un proyecto de tesis. In *Instituto Universitario de Innovación Ciencia y Tecnología Inudi Perú S.A.C.*
<https://doi.org/10.35622/inudi.b.016>
- Armas, A. (2020). Gestión administrativa y satisfacción laboral de los trabajadores de la UGEL 16 de Barranca, 2020. In *Tesis Para Obtener Título Profesional* (Vol. 1).
file:///C:/Users/MUNDO-PC/Downloads/marketing digital 2.pdf
- Baltazar, D., Rosas, E., García, I., Ibarra, M., & Pirez-Lindoro, M. (2022). Relación entre cultura organizacional, satisfacción laboral y desempeño en trabajadores de salud en Querétaro, México. *SANUS*, 7, e295. <https://doi.org/10.36789/revsanus.vi1.295>
- Bohorquez, M. (2018). *Habilidades gerenciales y habilidades personales en la gestión participativa en las instituciones educativas*.
<https://hdl.handle.net/20.500.12692/19228>
- Briñol, P., Falces, C., & Becerra, A. (2007). Actitudes. In *Psicología Social*.
<https://pablobrinol.com/wp-content/uploads/papers/Actitudes.pdf>
- Bueno, E. (2003). La investigación científica: Teoría y metodología. In *Universidad Autónoma de Zacatecas*.
- Carruitero, F. (2014). La Investigación Jurídica. *Docentia et Investigatio*, 16(1), 173–186.
- Caspersen, J., & Smeby, J. (2023). Research-based teacher education in Norway – a longitudinal perspective. *International Journal of Educational Research*, 119(March), 1–10. <https://doi.org/10.1016/j.ijer.2023.102177>

- Charaja, F. (2018). *El MAPIC en la investigación científica* (p. 237).
- Chayacaña, W., & Ancco, A. (2021). Gestión administrativa y desempeño laboral de los trabajadores de la Municipalidad Provincial de Sandia-Puno. *Universidad Privada Telesup*, 01–99.
- Churata, J. (2020). Gestión administrativa y productividad laboral de los colaboradores en la Municipalidad Distrital de Vilquechico del departamento de Puno, 2019. *Universidad Peruana Union*, 1–74. file:///C:/Users/user/Downloads/Propuesta de costos por órdenes de la empresa ASF EIRL 07.pdf
- Cohen, N., & Gómez, G. (2019). *Metodología de la investigación ¿para qué?*
- Cruz, F. (2019). *Las actitudes Lingüísticas hacia la lengua Quechua a través del discurso Karnawal Taki en los danzantes de Wifalas San Francisco Javier de Muñani de la provincia de Azángaro - Puno, 2019.*
<http://repositorio.unsa.edu.pe/bitstream/handle/UNSA/11028/UPcrarfn.pdf?sequence=1&isAllowed=y>
- Cruz, F. (2020). *Las cárceles productivas y la redención de la pena por estudio en los internos del establecimiento penitenciario de Huaraz, 2020.*
- Cruz, A. (2021). Gestión estratégica y satisfacción laboral en las docentes del nivel inicial Red 20 de Chosica, 2021. *Universidad César Vallejo*, 1–89.
- Culqui, L., & Osorio, K. (2022). La gestión administrativa y la satisfacción laboral del personal docente en la institución educativa Carlos Emilio Uceda Meza, Trujillo - 2020. *Universidad Privada Del Norte*, 1–23.
- De Celis, M. (2020). Factores motivacionales en el ámbito laboral del personal del área operativa de SEGIP. *Universidad Mayor de San Andrés*, 0(0), 35.
<http://www.dspace.uce.edu.ec/handle/25000/23172>
- Flores-Bazán, T., Barrios-González, E., Morán-León, J., & Guerrero-Solano, J. (2023). Actitud hacia la investigación de estudiantes de enfermería en un contexto de educación a distancia. *Sanus*, 8, e320. <https://doi.org/10.36789/revsanus.vi1.320>
- Flores, C. (2023). *Factores y actitudes hacia la investigación en enfermeras de la unidad de cuidados intensivos, Hospital de Chancay, 2023.*
- Galaz, A., Jiménez, M., & Díaz, Á. (2019). Evaluación del desempeño docente en Chile y México. *Perfiles Educativos UNAM*, 41(163), 177–198.
<https://doi.org/10.22201/issue.24486167e.2019.163.58935>
- Garcés, L., Montaluisa, Á., & Salas, E. (2018). El aprendizaje significativo y su relación con los estilos de aprendizaje. *Revista Anales*, 1(376), 231–248.

- Harden, B., Gyimah, L., Funk, M., Drew-Bold, N., Orrell, M., Moro, M. F., Cole, C., Ohene, S. A., Baingana, F., Amissah, C., Ansong, J., Tawiah, P., Brobbey, K., Carta, M., & Osei, A. (2023). Attitudes towards persons with mental health conditions and psychosocial disabilities as rights holders in Ghana: a World Health Organization study. *BMC Psychiatry*, 23(1), 1–11. <https://doi.org/10.1186/s12888-023-04620-3>
- Hernández-Sampieri, R., & Mendoza, C. (2018). Metodología de la investigación. In *Mc Graw Hill* (Vol. 1, Issue Mexico).
- Hernández, R., Fernández, C., & Baptista, P. (2018). Metodología de la Investigación. In *MCGRAW-HILL*. <https://doi.org/10.17993/ingytec.2018.46>
- Hidalgo, J., Aldana de Becerra, G., León, P., & Ucedo, V. (2023). Escala de actitudes hacia la investigación (EACIN-R): propiedades psicométricas en universitarios peruanos. *Universidad San Ignacio de Loyola - USIL*, 11(1), 1–18. <https://doi.org/10.20511/pyr2023.v11n1.1699>
- Huacani, G. (2021). Gestión Administrativa y Satisfacción laboral de los Docentes en la II.EE JEC Alfonso Torres Luna del Distrito de Acora de la Región Puno-2021. *Universidad César Vallejo*, 1, 67. <https://bit.ly/3BXwq5b>
- Huaman, P. (2022). Gestión administrativa y satisfacción laboral en los trabajadores de la Unidad Ejecutora 302 UGEL Satipo, Junín 2021. In *Universidad César Vallejo*. <https://hdl.handle.net/20.500.12692/76522>
- Licas, E., Licas, D., Portugal, F., Patricio, S., & Guizado, A. (2022). Gestión administrativa y satisfacción laboral del docente de educación en una universidad peruana. *Revista Científica de La Universidad de Cienfuegos*, 33(1), 1–12.
- Machaca, R. (2019). Gestión Administrativa, Liderazgo Directivo y Satisfacción Laboral en Docentes de las Instituciones Secundarias Públicas de la Ciudad de Puno. *Universidad Nacional de Educación Enrique Guzmán y Valle*, 1, 116.
- Micaletto, J., & Martín, I. (2023). Aprendizaje colaborativo en la Universidad: análisis de una experiencia con una comunidad virtual en LinkedIn. *Revista de Educación Mediática y TIC*, 6(1), 39–57. <file:///C:/Users/Daniela/Downloads/2860-2835-1-PB.pdf>
- Monier, D., Peña, R., Villalva, K., & Soriano, R. (2023). Desempeño docente: una percepción desde la teoría. *Universidad, Ciencia y Tecnología*, 27, 77–86. <https://doi.org/10.47460/uct.v27i118.689>
- Montero, W. C. (2003). *Motivación y satisfacción laboral en el personal administrativo de la UMSA*.
- Morales-Romero, G., Quispe-Andía, A., Trinidad-Loli, N., Durán-Herrera, V., Nieves-Barreto,

- C., Suarez-Bazalar, R., Huarcaya-Godoy, M., Cruz-Telada, Y., Caller-Luna, J., & Chamorro-Atalaya, O. (2023). Formative Research Developing Applications with Augmented Reality: A Case Study of Attitude Assessment in University Students. *International Journal of Learning, Teaching and Educational Research*, 22(9), 261–279. <https://doi.org/10.26803/ijlter.22.9.14>
- Moya-Salazar, J., Ccorahua, M., Goicochea-Palomino, E., Moya-Espinoza, J., & Contreras-Pulache, H. (2023). Favorable Attitudes Toward Research in Nursing Students During Internship: A Cross-Sectional Study in Peru. *SAGE Open Nursing*, 9, 1–7. <https://doi.org/10.1177/23779608231206776>
- Ñaupas, H., Valdivia, M., Palacios, J., & Romero, H. (2018). Metodología de la investigación cuantitativa-cualitativa y redacción de la tesis. In *Ediciones de la U* (Vol. 53, Issue 9). <https://doi.org/10.1017/CBO9781107415324.004>
- Obermeier, M. (2019). Actitudes hacia la investigación y la elaboración de tesis de alumnos de licenciatura en una Universidad del Sureste de México. *Universidad Autónoma de Chiapas, México*, 10, 25. <https://doi.org/10.23913/ride.v10i19.550>
- Ordoñez, E. (2019). Gestión del director y satisfacción laboral del docente en las instituciones educativas secundarias urbano marginales, ciudad de Puno - 2018. *Universidad César Vallejo*. <https://hdl.handle.net/20.500.12692/39066>
- Palacios, L. (2021). Una revisión sistemática: Actitud hacia la investigación en universidades de Latinoamérica. *Comuni@cción: Revista de Investigación En Comunicación y Desarrollo*, 12(3), 195–205. <https://doi.org/10.33595/2226-1478.12.3.533>
- Pardo, R. (2023). Gestión educativa y satisfacción laboral de docentes en instituciones educativas de gestión pública de la Ugel 06, Lima Metropolitana, 2021. *Universidad César Vallejo*, 1–5. <https://hdl.handle.net/20.500.12692/76522>
- Paredes, P., & Bustamante, J. (2021). Gestión de talento humano y satisfacción laboral en bancos de Guayaquil. *Journal of the Academy*, 5, 44–61. <https://doi.org/10.47058/joa5.4>
- Paredes, M. (2014). Las habilidades interpersonales para la negociación según el estilo de vida y el nivel ocupacional en empresas productoras del Perú. *Revista de Investigación En Psicología*, 14(1), 109. <https://doi.org/10.15381/rinvp.v14i1.2079>
- Peralta, M., Horna, E., Horna, E., & Heredia, F. (2023). Gestión administrativa en unidades de gestión educativa: una revisión literaria. *Revista Educación*, 47, 0–11. <https://doi.org/10.15517/revedu.v47i1.49904>
- Quinto, G., Merchán, B., & Bastidas, C. (2023). Estrés y satisfacción laboral en gestores de

- una empresa de cobranza en Guayaquil, Ecuador. *Recimundo*, 7(1), 348–361.
[https://doi.org/10.26820/recimundo/7.\(1\).enero.2023.348-361](https://doi.org/10.26820/recimundo/7.(1).enero.2023.348-361)
- Quispe, A. (2023). Desempeño docente y su influencia en la satisfacción laboral en tiempos de pandemia. *Evsos*, 1(3), 36–53. <https://doi.org/10.57175/evsos.v1i3.21>
- Rojas, D. (2023). *Universidad Nacional Mayor de San Marcos Gestión administrativa y satisfacción laboral en trabajadores de una UGEL de Lima Metropolitana Para optar el Título Profesional de Psicóloga*.
- Romani, G., Rojas, M., & Macedo, K. (2023). Habilidades investigativas para redactar y difundir hallazgos en estudiantes de una universidad privada de Ica. *Revista Educación de La Facultad de Ciencias de La Educación de La Universidad Nacional de San Cristóbal de Huamanga*, 21, 23–31.
- Saavedra, J. (2019). *La gestión administrativa institucional y la calidad del servicio de la oficina de administración de la Universidad Nacional Federico Villarreal, 2018*. 84.
http://repositorio.ulasamericas.edu.pe/bitstream/handle/upa/773/TESIS_MAESTRIA_SAAVEDRA_LOPEZ.pdf?sequence=1&is
- Scagnoli, N. (2005). Estrategias para Motivar el Aprendizaje Colaborativo en Cursos a Distancia. *University of Illinois at Urbana-Champaign, USA*, 1–15.
- Schunk, D. (2017). Teorías del aprendizaje: Una perspectiva educativa. In *Revista Virtual REDIPR* (Vol. 5, Issue 8). <https://ciec.edu.co/wp-content/uploads/2017/06/Teorias-del-Aprendizaje-Dale-Schunk.pdf>
- Tapia, J. (2019). La gestión educativa y el nivel de satisfacción laboral de los docentes en instituciones educativas secundarias del distrito de Paucarcolla - Puno. *Universidad Nacional San Agustín de Arequipa*, 561(3), S2–S3.
- Vargas, T. de J., Vizzuett, V., Amador, E., Becerra, L., & Villegas, E. (2018). La satisfacción laboral y su influencia en la productividad. *Teuken Bidikay - Revista Latinoamericana de Investigación En Organizaciones, Ambiente y Sociedad*, 9(12), 129–153.
<https://doi.org/10.33571/teuken.v9n13a5>
- Vilca, R. (2023). Actitudes del trabajador y satisfacción laboral en las MYPES de la provincia de Ica, años 2018 – 2019. In *Universidad Nacional San Luis Gonzada de Ica*.
- Villavicencio, N. (2023). Competencias digitales y actitud científica en estudiantes de la maestría en educación de la Universidad Nacional de San Antonio Abad del Cusco-2021. In *Universidad Nacional De San Antonio Abad Del Cusco* (Vol. 3).
<http://repositorio.unsaac.edu.pe/bitstream/handle/20.500.12918/5181/253T20201002.pdf?sequence=1&isAllowed=y>

ANEXOS

ANEXO 1: Instrumentos de recolección de la información

UNIVERSIDAD CATÓLICA DE TRUJILLO

BENEDICTO XVI

ESCUELA DE POSGRADO

MAESTRÍA EN INVESTIGACIÓN Y DOCENCIA

UNIVERSITARIA



Cuestionario de actitudes hacia la investigación jurídica

Nº: _____

Instrucciones: Lea cada una de las afirmaciones que aparecen y de acuerdo a su opinión marca con una “X” la valoración que considere:

Variable 1: Actitudes hacia la investigación jurídica

- (5) Siempre
- (4) Casi siempre
- (3) A veces
- (2) Casi nunca
- (1) Nunca

| Ítems | Siempre | Casi siempre | A veces | Casi nunca | Nunca |
|-----------------------------|---------|--------------|---------|------------|-------|
| | 5 | 4 | 3 | 2 | 1 |
| Dimensión: Cognitiva | | | | | |
| 1 | | | | | |
| 2 | | | | | |

| | | | | | | |
|------------------------------|--|--|--|--|--|--|
| 3 | Considera Ud. que para investigar se requiere voluntad del funcionario penal. | | | | | |
| 4 | Investigar en equipo da mejores resultados. | | | | | |
| 5 | La investigación por los funcionarios soluciona los problemas sociales. | | | | | |
| 6 | Los profesionales del penal requieren aprender el hábito de investigar | | | | | |
| Dimensión: Afectiva | | | | | | |
| 7 | Tengo la paciencia que requiere para hacer investigación. | | | | | |
| 8 | Como funcionario público, el ejercer de investigación realmente me despierta interés. | | | | | |
| 9 | Me encanta realizar trabajos vinculados con la investigación en funcionarios públicos. | | | | | |
| 10 | Me gusta estar en constante capacitación para fomentar mis habilidades en cuanto a investigación jurídica. | | | | | |
| 11 | Es importante que los funcionarios públicos publiquen los resultados de sus investigaciones. | | | | | |
| 12 | Aprovecho cualquier oportunidad para dar conocer mis trabajos. | | | | | |
| Dimensión: Conductual | | | | | | |
| 13 | Como funcionario público considero que hay muchas cosas que requieren ser investigadas. | | | | | |
| 14 | Los funcionarios del penal debemos estar alerta a los temas de actualidad. | | | | | |
| 15 | Acostumbro a buscar información que me interese. | | | | | |
| 16 | Se me presentan ideas innovadoras frente a los problemas de la sociedad. | | | | | |
| 17 | Usualmente estoy consultando fuentes científicas. | | | | | |
| 18 | Como funcionario suelo aprovechar cada oportunidad para poder realizar alguna investigación. | | | | | |

Adaptado (Flores, 2023)

UNIVERSIDAD CATÓLICA DE TRUJILLO

BENEDICTO XVI

ESCUELA DE POSGRADO

MAESTRÍA EN INVESTIGACIÓN Y DOCENCIA

UNIVERSITARIA



Cuestionario de satisfacción laboral

N°: _____

Instrucciones: Lea cada enunciado que aparecen y conforme a su opinión marca con una “X” la valoración que considere pertinente.

Variable 2: Satisfacción laboral

- (5) Siempre
- (4) Casi siempre
- (3) A veces
- (2) Casi nunca
- (1) Nunca

| Ítems | Siempre | Casi siempre | A veces | Casi nunca | Nunca |
|-----------------------------|---|--------------|---------|------------|-------|
| | 5 | 4 | 3 | 2 | 1 |
| Dimensión: Liderazgo | | | | | |
| 1 | Mi trabajo estimula mis ganas de superación. | | | | |
| 2 | Me produce satisfacción mi trabajo por sí mismo. | | | | |
| 3 | Mi trabajo me brinda las oportunidades de lograr mis metas. | | | | |
| 4 | Si el trabajo tiene mayor o menor éxito de considero responsable. | | | | |

| | | | | | | |
|-------------------------------------|---|--|--|--|--|--|
| 5 | Pongo todo de mi parte por desempeñarme bien en mi trabajo. | | | | | |
| 6 | Mi trabajo me exterioriza mi identidad institucional | | | | | |
| Dimensión: Compromiso | | | | | | |
| 7 | Mi entidad cumple los convenios disposiciones y leyes laborales. | | | | | |
| 8 | Dispongo de los bienes y condiciones para mi mejor desempeño laboral. | | | | | |
| 9 | Tengo la libertad para elegir mi propio método de trabajo. | | | | | |
| 10 | La distribución física del área de trabajo me facilita la realización de sus labores. | | | | | |
| 11 | El ambiente, las reglas y procedimientos contribuyen hacer bien mi trabajo. | | | | | |
| 12 | El clima institucional fortalece mi desempeño. | | | | | |
| Dimensión: Trabajo en equipo | | | | | | |
| 13 | Mis compañeros son amables y siempre cooperan conmigo | | | | | |
| 14 | Mi jefe valora el esfuerzo que hago en mi trabajo. | | | | | |
| 15 | Mi jefe me apoya y aplica de manera clara y completa mis tareas a realizar. | | | | | |
| 16 | Los colaboradores asumimos con responsabilidad cada trabajo que se nos asigna. | | | | | |
| 17 | Mi director nos integra en todas las actividades. | | | | | |
| 18 | En el equipo de funcionarios hay pensamientos de reflexión y creatividad. | | | | | |

Adaptado (Culqui y Osorio, 2022).

Muchas gracias por su participación.

ANEXO 2: Ficha técnica

Ficha técnica 1

| | |
|--|--|
| Nombre original del instrumento | Factores y actitudes hacia la investigación en enfermeras de la unidad de cuidados intensivos, Hospital de Chancay, 2023 |
| Autor y año | Original: “Factores y actitudes hacia la investigación en enfermeras de la unidad de cuidados intensivos, Hospital de Chancay, 2023.” |
| Flores Celedonio Christian Ronald | Adaptación: para medir la actitud hacia la investigación jurídica en los funcionarios públicos del penal de Ica. |
| Objetivo del instrumento: | Recoger la información de actitudes hacia la investigación jurídica de los funcionarios públicos del penal de Ica. |
| Usuarios: | Funcionarios públicos del penal de Ica |
| Forma de administración o modo de aplicación: | Encuesta |
| Validez: | Expertos de validación del instrumento: <ul style="list-style-type: none"> - Mg. QUISPE FARFÁN Dante Ique - Mg. APAZA OCHOA Grassyna Faustina - Mg. BASILIO IBARRA Erika Josefina |
| Confiabilidad: | Alfa de Cronbach: 0.90 Nº de ítems: 18 |

Ficha técnica 2

| | |
|--|---|
| Nombre original del instrumento | Cuestionario para medir la variable satisfacción laboral |
| Autor y año | Original: “LA GESTIÓN ADMINISTRATIVA Y LA SATISFACCIÓN LABORAL DEL PERSONAL DOCENTE EN LA INSTITUCIÓN EDUCATIVA CARLOS EMILIO UCEDA MEZA, TRUJILLO – 2020” |
| Lorgio Geissler Culqui Campos Karol Elizabeth Osorio Salazar | Adaptación: para medir la variable satisfacción laboral en los funcionarios públicos del penal de Ica. |
| Objetivo del instrumento: | Recoger la información sobre satisfacción laboral de los funcionarios del penal de Ica |
| Usuarios: | Funcionarios del penal de Ica |
| Forma de administración o modo de aplicación: | Encuesta |
| Validez: (Presentar la constancia de validación de expertos) | Expertos de validación del instrumento: <ul style="list-style-type: none"> - Mg. QUISPE FARFÁN Dante Ique - Mg. APAZA OCHOA Grassyna Faustina - Mg. BASILIO IBARRA Erika Josefina |
| Confiabilidad: | Alfa de Cronbach: 0.87 Nº de ítems: 18 |

ANEXO 3: Operacionalización de variables

| Variable | Definición conceptual | Definición operacional | Dimensiones | Indicadores | Ítems | Instrumento | Escala de medición |
|--|---|---|-------------------|--------------------------------------|-------------------|--------------|---|
| V1: Actitud hacia la investigación jurídica | Es la disposición hacia la investigación jurídica, búsqueda de información, posición personal, forma de responder positiva o negativamente hacia el objeto; y desde la enseñanza, es la inclinación favorable del estudiante universitario que favorece el aprendizaje apropiado de los procedimientos de investigación (Palacios, 2021). | Actitud hacia la investigación jurídica es una variable de escala ordinal de naturaleza cuantitativa que se describe conforme a los ítems politómica con opciones tipo Likert; con tres dimensiones: estado nutricional, hábitos de alimentación y asistencia a clases. | Cognitiva | Adhesión hacia la actitud cognitiva | 1,2,3,4,5,6 | Cuestionario | Siempre Casi siempre A veces Casi nunca Nunca |
| | | | Afectiva | Adhesión hacia la actitud afectiva | 7,8,9,10,11,12 | | |
| | | | Conductual | Adhesión hacia la actitud conductual | 13,14,15,16,17,18 | | |
| V2: Satisfacción laboral | La satisfacción laboral es uno de los aspectos de la calidad de vida, se puede definir como un factor de bienestar del individuo y como una actitud hacia el trabajo desde una perspectiva de la productividad (Estrada, 2022. p.18) | Satisfacción laboral es una variable de escala ordinal de naturaleza cuantitativa que se describe conforme a los ítems politómica con opciones tipo Likert; con tres dimensiones: desempeño, autoestima, actitudes. | Liderazgo | Adhesión hacia el liderazgo | 1,2,3,4,5,6 | Cuestionario | Siempre Casi siempre A veces Casi nunca Nunca |
| | | | Compromiso | Adhesión hacia el compromiso | 7,8,9,10,11,12 | | |
| | | | Trabajo en equipo | Adhesión hacia el trabajo en equipo | 21,22,23,24 | | |

ANEXO 4: Carta de presentación



"Año del Bicentenario, de la consolidación de nuestra Independencia, y de la conmemoración de las heroicas batallas de Junín y Ayacucho"

Trujillo, 11 de Enero de 2024

CARTA DE PRESENTACION N° 0001-2024/UCT-EPG-D

Mg. Marco Antonio Chuqui Cusimayta
DIRECTOR GENERAL DEL CENTRO NACIONAL DE ESTUDIOS CRIMINOLÓGICOS Y
PENITENCIARIOS "CENECP" – INPE

De mi mayor consideración:

Es grato dirigirme a usted para expresarle mi cordial saludo en nombre de la Universidad Católica de Trujillo "Benedicto XVI" y, a la vez, presentarle a **Fredy Nello Cruz Arpi**, identificado (a) con DNI N° **42135152**, alumno (a) del Programa de Maestría en Investigación y Docencia Universitaria, de nuestra casa superior de estudios, quien viene desarrollando su proyecto de investigación titulado: **ACTITUDES HACIA LA INVESTIGACIÓN JURÍDICA Y SATISFACCIÓN LABORAL EN LOS FUNCIONARIOS DEL PENAL DE ICA 2023**

Presento a usted al mencionado maestrando (a) para que puedan realizar la investigación de dicho proyecto con la finalidad de viabilizar la aplicación del instrumento de investigación en su entidad.

En espera de su atención a la presente, me despido reiterándole los sentimientos de mi mayor consideración y estima personal.



Dr. Winston Rolando Reaño Portal
Director de la Escuela de Posgrado
Universidad Católica de Trujillo "Benedicto XVI"

DISTRIBUCIÓN
Interesados, archivo EPG
WRRP/maj

ANEXO 5: Carta de autorización emitida por la entidad que faculta el recojo de datos



Dr. Winston Rolando Reaño Portal
Director de la Escuela de Posgrado
Universidad Católica de Trujillo "Benedicto XVI"
Presente. —

Asunto : Carta de aceptación a la solicitud de investigación del Sr. Fredy Nerio Cruz Arpi

Referencia : Carta N° 001-2024/UCT/EPG-D, de fecha 11 de enero del 2024

De mi consideración:

Tengo el agrado de dirigirme a usted a fin de saludarlo y a la vez comunicarle que, en atención al documento de la referencia, se **AUTORIZA** al Sr. Fredy Nerio Cruz Arpi, Alumno del programa de Maestría en Investigación y Docencia Universitaria con DNI N° 42135152, el desarrollo y ejecución de la investigación denominada: **"Actitudes hacia la investigación jurídica y satisfacción laboral en los funcionarios del penal de Ica 2023"**, por requerir su ingreso al **Establecimiento Penitenciario de Ica**, en el que estará sujeto al cumplimiento de las medidas de seguridad que el EP determine, así como a las recomendaciones y otras disposiciones establecidas por el gobierno central (*X**).

En tal sentido requerirá que cumpla con las recomendaciones y acuerdos de la Unidad de Investigaciones Criminológica y Penitenciaria del CENECP.

Atentamente

Documento firmado digitalmente
Omar Greh Carreon Inca
Jefe de la De Unidad de Investigaciones Criminológicas y Penitenciarias

CC:

(* *) Ley N° 29867, Ley que incorpora diversos artículos al Código Penal relativos a la seguridad en los Centros de Detención o Reclusión.

(* *) RP N° 003-2008-INPE/P, Reglamento General de Seguridad del INPE



Esta es una copia auténtica imprimible de un documento electrónico archivado en el Instituto Nacional Penitenciario, aplicando lo dispuesto por el Art. 25 de D.S. 070-2013-PCM y la Tercera Disposición Complementaria Final del D.S. 026-2016-PCM. Su autenticidad e integridad pueden ser contrastadas a través de la siguiente dirección web: <https://sgd.inpe.gob.pe:8181/validador/Documental> e ingresando la siguiente clave: 28COYES



4998

"Año del Bicentenario, de la consolidación de nuestra Independencia, y de la conmemoración de las heroicas batallas de Junín y Ayacucho"

Ica, 11 de enero del 2024
 OFICIO N°017-2024-INPE/ORL-EP-ICA-D.

Señor(a):

MURRIEL MESTANZA CARLOS ALFREDO

Director de la Oficina Regional Lima – INPE.

Av. Abancay Cda 5, s/n, Edificio Anselmo Barreto, 4° Piso. Lima.

Presente. -

INPE INSTITUTO NACIONAL PENITENCIARIO
 OFICINA REGIONAL LIMA
 TRAMITE DOCUMENTARIO
RECIBIDO
 15 ENE 2024
 HORA: _____
 RECIBIDO POR: _____
 N° DE REG: _____

Asunto : REMITO SOLICITUD DE AUTORIZACION DE EJECUCION DE PROYECTO ACTITUDES HACIA LA INVESTIGACION JURIDICA DE SERVIDOR PARA EVALUACION DE PEDIDO

Refer. : SOLICITUD DE SERVIDOR

Tengo el agrado de dirigirme a usted, con la finalidad de saludarlo cordialmente y a la vez remitir en atención al documento de la referencia, la solicitud del servidor CRUZ ARPI FREDY NELIO, identificado con DNI N°42131512, alumno del II ciclo de la Maestría en Investigación y Docencia Universitaria de la Universidad Católica de Trujillo, el mismo que solicita autorización para ejecución del proyecto aprobado denominado "ACTITUDES HACIA LA INVESTIGACION JURIDICA Y SATISFACCION LABORAL EN LOS FUNCIONARIOS DEL PENAL DE ICA 2023" el mismo que es para obtener el grado académico de Maestro en Investigación y Docencia Universitaria.

Motivo por el cual, se remite a su despacho para que el área correspondiente evalúe el pedido del servidor.

Sin otro en particular, sea propicia la oportunidad para expresarle las consideraciones de mi aprecio y estima personal.

Atentamente,



 MINISTERIO DE JUSTICIA
 INSTITUTO NACIONAL PENITENCIARIO
 C.E. ALFREDO J. FARFÁN MARTÍNEZ
 DIRECTOR
 E.P. ICA

INSTITUTO NACIONAL PENITENCIARIO
 OFICINA REGIONAL LIMA
 DIRECCION
 15 ENE. 2024
 HORA: 14:30
 FIRMA: _____ REG N° _____

FMAJ/D-EP-ICA
 CC. ARCHIVO

CASERIO CACHICHE S/N - ICA
 CORREO: tramite_epica@inpe.gob.pe

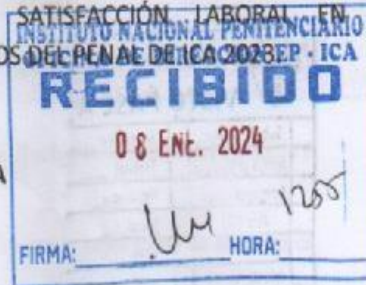
Solicito: Autorización de ejecución del proyecto aprobado ACTITUDES HACIA LA INVESTIGACIÓN JURÍDICA Y SATISFACCIÓN LABORAL EN LOS FUNCIONARIOS DEL PENAL DE ICA 2023



Sr.

DIRECTOR DEL ESTABLECIMIENTO PENITENCIARIO DE ICA

Ciudad

FREDY NELIO CRUZ ARPI, alumno(a) del II ciclo, de MAESTRÍA EN INVESTIGACIÓN Y DOCENCIA UNIVERSITARIA identificado con D.N.I N° 42135152, con código de matrícula N° 231102165H Con domicilio en Calle K17-Cachiche Ica.

Ante Ud. Con respeto expongo:

Que, habiendo sido aprobado con la RESOLUCIÓN N° 01334-2023/UCT-EPG-D de fecha, 21 de noviembre del 2023, recorro a su despacho a fin de solicitar Autorización de ejecución del proyecto aprobado ACTITUDES HACIA LA INVESTIGACIÓN JURÍDICA Y SATISFACCIÓN LABORAL EN LOS FUNCIONARIOS DEL PENAL DE ICA 2023, toda vez que los resultados serán publicadas en el repositorio de la UNIVERSIDAD CATÓLICA DE TRUJILLO "BENEDICTO XVI", el mismo que es para obtener el grado académico de Maestro en INVESTIGACIÓN Y DOCENCIA UNIVERSITARIA, considerando que los funcionarios comprenden al servidor penitenciario de esta jurisdicción. Adjunto al presente la resolución de aprobación a folios (01).

Por lo expuesto:

Es justicia que espero alcanzar.

Ica, 29 de diciembre del 2023.



Firma

Teléfono: 981933780

D.N.I. N° 42135152

e-mail: fredynelio@hotmail.com

Cod. Matrícula: 231102165H

ANEXO 6: Consentimiento informado

Consentimiento Informado

El propósito del presente consentimiento es proveer a los participantes de esta investigación una clara explicación de la finalidad, así como de su rol en ella.

La presente investigación es conducida por el Br Cruz Arpi Fredy Nelio, de la Universidad Católica de Trujillo Benedicto XVI. La meta de este estudio es determinar la relación entre las actitudes hacia la investigación jurídica y la satisfacción laboral en los funcionarios del penal de Ica 2023.

Si usted accede a participar en este estudio, se le pedirá responder preguntas en una encuesta tipo cuestionario. Esto tomará aproximadamente 8 minutos de su tiempo.

La participación en este estudio es estrictamente voluntaria. La información que se recoja será confidencial y no se usará para ningún otro propósito fuera de los de esta investigación. Sus respuestas serán codificadas y por lo tanto, serán anónimas.

Si tiene alguna duda sobre este proyecto, puede hacer preguntas en cualquier momento. Igualmente, puede retirarse del mismo cuando lo desee.

Desde ya le agradezco su participación.

Acepto participar voluntariamente en esta investigación, conducida por la bachillere antes mencionado. He sido informado (a) del objetivo de este estudio que consiste en determinar la relación entre las actitudes hacia la investigación jurídica y la satisfacción laboral en los funcionarios del penal de Ica 2023.

Me han indicado que tendré que responder un cuestionario, lo cual tomará aproximadamente 8 minutos.

Reconozco que la información que yo proveo será estrictamente confidencial y no será usada para ningún otro propósito fuera de los de este estudio sin mi consentimiento. He sido informado de que puedo hacer preguntas sobre el proyecto en cualquier momento y que puedo retirarme del mismo cuando así lo decida.

Entiendo que una copia de esta ficha de consentimiento me será entregada, y que puedo pedir información sobre los resultados de este estudio cuando éste haya concluido.

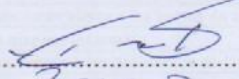
Firma :  09939320
Nombre : RICARDO ROBERTO DONAYRE BAPTISTA
Fecha : 06-02-2024

Consentimiento Informado

El propósito del presente consentimiento es proveer a los participantes de esta investigación una clara explicación de la finalidad, así como de su rol en ella.

La presente investigación es conducida por el Br Cruz Arpi Fredy Nelio, de la Universidad Católica de Trujillo Benedicto XVI. La meta de este estudio es determinar la relación entre las actitudes hacia la investigación jurídica y la satisfacción laboral en los funcionarios del penal de Ica 2023.

Si usted accede a participar en este estudio, se le pedirá responder preguntas en una encuesta tipo cuestionario. Esto tomará aproximadamente 8 minutos de su tiempo.

La participación en este estudio es estrictamente voluntaria. La información que se recoja será confidencial y no se usará para ningún otro propósito fuera de los de esta investigación. Sus respuestas serán codificadas y por lo tanto, serán anónimas.

Si tiene alguna duda sobre este proyecto, puede hacer preguntas en cualquier momento. Igualmente, puede retirarse del mismo cuando lo desee.

Desde ya le agradezco su participación.

Acepto participar voluntariamente en esta investigación, conducida por la bachillere antes mencionado. He sido informado (a) del objetivo de este estudio que consiste en determinar la relación entre las actitudes hacia la investigación jurídica y la satisfacción laboral en los funcionarios del penal de Ica 2023.

Me han indicado que tendré que responder un cuestionario, lo cual tomará aproximadamente 8 minutos.

Reconozco que la información que yo proveo será estrictamente confidencial y no será usada para ningún otro propósito fuera de los de este estudio sin mi consentimiento. He sido informado de que puedo hacer preguntas sobre el proyecto en cualquier momento y que puedo retirarme del mismo cuando así lo decida.

Entiendo que una copia de esta ficha de consentimiento me será entregada, y que puedo pedir información sobre los resultados de este estudio cuando éste haya concluido.

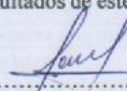
Firma :  DAI 43233659
Nombre : CHAPORIAN Acosta Carlos Humberto
Fecha : 06-02-2024

Consentimiento Informado

El propósito del presente consentimiento es proveer a los participantes de esta investigación una clara explicación de la finalidad, así como de su rol en ella.

La presente investigación es conducida por el Br Cruz Arpi Fredy Nelio, de la Universidad Católica de Trujillo Benedicto XVI. La meta de este estudio es determinar la relación entre las actitudes hacia la investigación jurídica y la satisfacción laboral en los funcionarios del penal de Ica 2023.

Si usted accede a participar en este estudio, se le pedirá responder preguntas en una encuesta tipo cuestionario. Esto tomará aproximadamente 8 minutos de su tiempo.

La participación en este estudio es estrictamente voluntaria. La información que se recoja será confidencial y no se usará para ningún otro propósito fuera de los de esta investigación. Sus respuestas serán codificadas y por lo tanto, serán anónimas.

Si tiene alguna duda sobre este proyecto, puede hacer preguntas en cualquier momento. Igualmente, puede retirarse del mismo cuando lo desee.

Desde ya le agradezco su participación.

Acepto participar voluntariamente en esta investigación, conducida por la bachillere antes mencionado. He sido informado (a) del objetivo de este estudio que consiste en determinar la relación entre las actitudes hacia la investigación jurídica y la satisfacción laboral en los funcionarios del penal de Ica 2023.

Me han indicado que tendré que responder un cuestionario, lo cual tomará aproximadamente 8 minutos.

Reconozco que la información que yo proveo será estrictamente confidencial y no será usada para ningún otro propósito fuera de los de este estudio sin mi consentimiento. He sido informado de que puedo hacer preguntas sobre el proyecto en cualquier momento y que puedo retirarme del mismo cuando así lo decida.

Entiendo que una copia de esta ficha de consentimiento me será entregada, y que puedo pedir información sobre los resultados de este estudio cuando éste haya concluido.

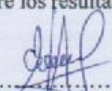
Firma :  46227914
Nombre : Erick Arzays Galeas
Fecha : 06 - 02 - 2024

Consentimiento Informado

El propósito del presente consentimiento es proveer a los participantes de esta investigación una clara explicación de la finalidad, así como de su rol en ella.

La presente investigación es conducida por el Br Cruz Arpi Fredy Nelio, de la Universidad Católica de Trujillo Benedicto XVI. La meta de este estudio es determinar la relación entre las actitudes hacia la investigación jurídica y la satisfacción laboral en los funcionarios del penal de Ica 2023.

Si usted accede a participar en este estudio, se le pedirá responder preguntas en una encuesta tipo cuestionario. Esto tomará aproximadamente 8 minutos de su tiempo.

La participación en este estudio es estrictamente voluntaria. La información que se recoja será confidencial y no se usará para ningún otro propósito fuera de los de esta investigación. Sus respuestas serán codificadas y por lo tanto, serán anónimas.

Si tiene alguna duda sobre este proyecto, puede hacer preguntas en cualquier momento. Igualmente, puede retirarse del mismo cuando lo desee.

Desde ya le agradezco su participación.

Acepto participar voluntariamente en esta investigación, conducida por la bachillere antes mencionado. He sido informado (a) del objetivo de este estudio que consiste en determinar la relación entre las actitudes hacia la investigación jurídica y la satisfacción laboral en los funcionarios del penal de Ica 2023.

Me han indicado que tendré que responder un cuestionario, lo cual tomará aproximadamente 8 minutos.

Reconozco que la información que yo proveo será estrictamente confidencial y no será usada para ningún otro propósito fuera de los de este estudio sin mi consentimiento. He sido informado de que puedo hacer preguntas sobre el proyecto en cualquier momento y que puedo retirarme del mismo cuando así lo decida.

Entiendo que una copia de esta ficha de consentimiento me será entregada, y que puedo pedir información sobre los resultados de este estudio cuando éste haya concluido.

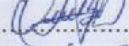
Firma :  DNS 42769981
Nombre : DARWIN EDWIN ORELLANO BERNALDO
Fecha : 06-02-2024

Consentimiento Informado

El propósito del presente consentimiento es proveer a los participantes de esta investigación una clara explicación de la finalidad, así como de su rol en ella.

La presente investigación es conducida por el Br Cruz Arpi Fredy Nelio, de la Universidad Católica de Trujillo Benedicto XVI. La meta de este estudio es determinar la relación entre las actitudes hacia la investigación jurídica y la satisfacción laboral en los funcionarios del penal de Ica 2023.

Si usted accede a participar en este estudio, se le pedirá responder preguntas en una encuesta tipo cuestionario. Esto tomará aproximadamente 8 minutos de su tiempo.

La participación en este estudio es estrictamente voluntaria. La información que se recoja será confidencial y no se usará para ningún otro propósito fuera de los de esta investigación. Sus respuestas serán codificadas y por lo tanto, serán anónimas.

Si tiene alguna duda sobre este proyecto, puede hacer preguntas en cualquier momento. Igualmente, puede retirarse del mismo cuando lo desee.

Desde ya le agradezco su participación.

Acepto participar voluntariamente en esta investigación, conducida por la bachillere antes mencionado. He sido informado (a) del objetivo de este estudio que consiste en determinar la relación entre las actitudes hacia la investigación jurídica y la satisfacción laboral en los funcionarios del penal de Ica 2023.

Me han indicado que tendré que responder un cuestionario, lo cual tomará aproximadamente 8 minutos.

Reconozco que la información que yo proveo será estrictamente confidencial y no será usada para ningún otro propósito fuera de los de este estudio sin mi consentimiento. He sido informado de que puedo hacer preguntas sobre el proyecto en cualquier momento y que puedo retirarme del mismo cuando así lo decida.

Entiendo que una copia de esta ficha de consentimiento me será entregada, y que puedo pedir información sobre los resultados de este estudio cuando éste haya concluido.

Firma : 

Nombre : *Roy Melgarop Quispe*

Fecha : *06-02-2024*

Consentimiento Informado

El propósito del presente consentimiento es proveer a los participantes de esta investigación una clara explicación de la finalidad, así como de su rol en ella.

La presente investigación es conducida por el Br Cruz Arpi Fredy Nelio, de la Universidad Católica de Trujillo Benedicto XVI. La meta de este estudio es determinar la relación entre las actitudes hacia la investigación jurídica y la satisfacción laboral en los funcionarios del penal de Ica 2023.

Si usted accede a participar en este estudio, se le pedirá responder preguntas en una encuesta tipo cuestionario. Esto tomará aproximadamente 8 minutos de su tiempo.

La participación en este estudio es estrictamente voluntaria. La información que se recoja será confidencial y no se usará para ningún otro propósito fuera de los de esta investigación. Sus respuestas serán codificadas y por lo tanto, serán anónimas.

Si tiene alguna duda sobre este proyecto, puede hacer preguntas en cualquier momento. Igualmente, puede retirarse del mismo cuando lo desee.

Desde ya le agradezco su participación.

Acepto participar voluntariamente en esta investigación, conducida por la bachillere antes mencionado. He sido informado (a) del objetivo de este estudio que consiste en determinar la relación entre las actitudes hacia la investigación jurídica y la satisfacción laboral en los funcionarios del penal de Ica 2023.

Me han indicado que tendré que responder un cuestionario, lo cual tomará aproximadamente 8 minutos.

Reconozco que la información que yo proveo será estrictamente confidencial y no será usada para ningún otro propósito fuera de los de este estudio sin mi consentimiento. He sido informado de que puedo hacer preguntas sobre el proyecto en cualquier momento y que puedo retirarme del mismo cuando así lo decida.

Entiendo que una copia de esta ficha de consentimiento me será entregada, y que puedo pedir información sobre los resultados de este estudio cuando éste haya concluido.

Firma :  48495525

Nombre : Caballero Luján F.

Fecha : 06-02-2024

Consentimiento Informado

El propósito del presente consentimiento es proveer a los participantes de esta investigación una clara explicación de la finalidad, así como de su rol en ella.

La presente investigación es conducida por el Br Cruz Arpi Fredy Nelio, de la Universidad Católica de Trujillo Benedicto XVI. La meta de este estudio es determinar la relación entre las actitudes hacia la investigación jurídica y la satisfacción laboral en los funcionarios del penal de Ica 2023.

Si usted accede a participar en este estudio, se le pedirá responder preguntas en una encuesta tipo cuestionario. Esto tomará aproximadamente 8 minutos de su tiempo.

La participación en este estudio es estrictamente voluntaria. La información que se recoja será confidencial y no se usará para ningún otro propósito fuera de los de esta investigación. Sus respuestas serán codificadas y por lo tanto, serán anónimas.

Si tiene alguna duda sobre este proyecto, puede hacer preguntas en cualquier momento. Igualmente, puede retirarse del mismo cuando lo desee.

Desde ya le agradezco su participación.

Acepto participar voluntariamente en esta investigación, conducida por la bachillere antes mencionado. He sido informado (a) del objetivo de este estudio que consiste en determinar la relación entre las actitudes hacia la investigación jurídica y la satisfacción laboral en los funcionarios del penal de Ica 2023.

Me han indicado que tendré que responder un cuestionario, lo cual tomará aproximadamente 8 minutos.

Reconozco que la información que yo proveo será estrictamente confidencial y no será usada para ningún otro propósito fuera de los de este estudio sin mi consentimiento. He sido informado de que puedo hacer preguntas sobre el proyecto en cualquier momento y que puedo retirarme del mismo cuando así lo decida.

Entiendo que una copia de esta ficha de consentimiento me será entregada, y que puedo pedir información sobre los resultados de este estudio cuando éste haya concluido.

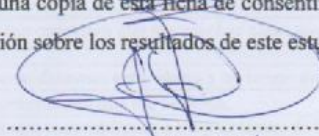
Firma :  80639518
Nombre : Flores Mantilla Cesar W.
Fecha : 06-02-2024

Nota: En el estudio se adjunta de manera aleatoria de 7 informantes que representa el 10% del total de los informantes 70, además considerando que el suscrito es funcionario público en el recinto penitenciario de Ica.

ANEXO 7: Matriz de consistencia

MATRIZ DE CONSISTENCIA

| TÍTULO | FORMULACIÓN DEL PROBLEMA | HIPÓTESIS | OBJETIVOS | VARIABLES | DIMENSIONES | METODOLOGÍA |
|---|--|---|---|--|---|---|
| Actitudes hacia la investigación jurídica y satisfacción laboral en los funcionarios del penal de Ica 2023. | <p>Problema General: ¿Cuál es la relación entre las actitudes hacia la investigación jurídica y la satisfacción laboral en los funcionarios del penal de Ica 2023?</p> <p>Problema específico: PE₁. ¿Cuál es la relación entre la dimensión cognitiva hacia la investigación jurídica y la satisfacción laboral en los funcionarios del penal de Ica 2023? PE₂. ¿Cuál es la relación entre dimensión afectiva hacia la investigación jurídica y la satisfacción laboral en los funcionarios del penal de Ica 2023? PE₃. ¿Cuál es la relación entre dimensión conductual hacia la investigación jurídica y la satisfacción laboral en los funcionarios del penal de Ica 2023?</p> | <p>Hipótesis General: Las actitudes hacia la investigación jurídica se relacionan significativamente con la satisfacción laboral en los funcionarios del penal de Ica 2023.</p> <p>Hipótesis Específica: H1: La dimensión cognitiva hacia la investigación jurídica se relaciona significativamente con la satisfacción laboral en los funcionarios del penal de Ica 2023. H2: La dimensión afectiva hacia la investigación jurídica se relaciona significativamente con la satisfacción laboral en los funcionarios del penal de Ica 2023. H3: La dimensión conductual hacia la investigación jurídica se relaciona significativamente con la satisfacción laboral en los funcionarios del penal de Ica 2023.</p> | <p>Objetivo General: Determinar la relación entre las actitudes hacia la investigación jurídica y la satisfacción laboral en los funcionarios del penal de Ica 2023.</p> <p>Objetivos específicos: ✓ Determinar la relación entre la dimensión cognitiva hacia la investigación jurídica y la satisfacción laboral en los funcionarios del penal de Ica 2023. ✓ Determinar la relación entre la dimensión afectiva hacia la investigación jurídica y la satisfacción laboral en los funcionarios del penal de Ica 2023. ✓ Determinar la relación entre la dimensión conductual hacia la investigación jurídica y la satisfacción laboral en los funcionarios del penal de Ica 2023.</p> | <p>Variable 1: ✓ Actitudes hacia la investigación jurídica</p> <p>Variable 2: ✓ Satisfacción laboral</p> | <ul style="list-style-type: none"> - Cognitiva - Afectiva - Conductual - Liderazgo - Compromiso - Trabajo en equipo | <p>Tipo: Básica</p> <p>Nivel: Correlacional.</p> <p>Métodos: Hipotético - deductivo</p> <p>Diseño: No experimental, descriptivo correlacional, trasversal.</p> <p>Población y muestra</p> <p>Población: Funcionarios del penal de Ica 2023.</p> <p>Muestra: No probabilística, por conveniencia o intencional constituida por 70 funcionarios.</p> <p>Métodos de análisis de investigación:</p> <p>Técnica: Encuesta</p> <p>Instrumento: Cuestionario</p> |

ANEXO 8: Validación de instrumentos

Experto 1

INFORME DE OPINIÓN DE EXPERTOS DEL INSTRUMENTO DE INVESTIGACIÓN

DATOS GENERALES:

- 1.1 Apellidos y nombres del informe (Experto): QUISPE FARFÁN Dante Ique
- 1.2 Grado Académico: Magíster
- 1.3 Profesión: Docente
- 1.4 Institución donde labora: Universidad César Vallejo
- 1.5 Cargo de desempeña: Docente universitario
- 1.6 Denominación del Instrumento: Actitudes hacia la investigación jurídica y satisfacción laboral en los funcionarios del penal de Ica 2023
- 1.7 Instrumento elaborado por:
 - Cruz Arpi Fredy Nelio
- 1.8 Programa de estudios: Escuela de Posgrado: Maestría en Investigación y Docencia Universitaria

I. VALIDACIÓN

| INDICADORES DE EVALUACIÓN DEL INSTRUMENTO | CRITERIOS Sobre los ítems del instrumento | Muy malo | Malo | Regular | Bueno | Muy Bueno |
|---|---|----------|------|---------|-------|-----------|
| | | 1 | 2 | 3 | 4 | 5 |
| CLARIDAD | Están formuladas con lenguaje apropiado que facilita su comprensión. | | | | x | |
| OBJETIVIDAD | Están expresados en conductas observables y medibles. | | | | x | |
| CONSISTENCIA | Existe una organización lógica en los contenidos y relación con la teoría. | | | | x | |
| COHERENCIA | Existe relación de los contenidos con los indicadores de la variable. | | | | x | |
| PERTINENCIA | Las categorías de respuestas y sus valores son apropiados. | | | | x | |
| SUFICIENCIA | Son suficientes la cantidad y calidad de ítems presentados en el instrumento. | | | | x | |
| ACTUALIDAD | El tema de investigación es de interés actual. | | | | x | |
| INTENCIONALIDAD | Adecuado para valorar aspectos de la estrategia de recolección. | | | | x | |
| SUMATORIA PARCIAL | | | | | 32 | |
| SUMATORIA TOTAL | | 32 | | | | |

8-19 = Malo
20-30 = Regular
31- 40 = Bueno

II. RESULTADOS DE LA VALIDACIÓN

- 2.1. Valoración total cuantitativa: 32 puntos **Significa:** El instrumento es bueno
- 2.2. Opinión:

FAVORABLE

x

DEBE MEJORAR

NO FAVORABLE

- 2.3. Observaciones: Ninguna.



.....
FIRMA
DNI N° 10622951

Experto 2
INFORME DE OPINIÓN DE EXPERTOS DEL INSTRUMENTO DE INVESTIGACIÓN

I. DATOS GENERALES:

- 1.1. Apellidos y nombres del informe (Experto): Basilio Ibarra Erika Josefina
- 1.2. Grado Académico: Magíster
- 1.3. Profesión: Docente
- 1.4. Institución donde labora: CEBA “Mariscal Toribio De Luzuriaga” -Huaraz
- 1.5. Cargo de desempeña: Docente
- 1.6. Denominación del Instrumento: Actitudes hacia la investigación jurídica y satisfacción laboral en los funcionarios del penal de Ica 2023
- 1.7. Instrumento elaborado por: Cruz Arpi Fredy Nelio
- 1.8. Programa de estudios: Escuela de Posgrado: Maestría en Investigación y Docencia Universitaria.

II. VALIDACIÓN

| INDICADORES DE EVALUACIÓN DEL INSTRUMENTO | CRITERIOS Sobre los ítems del instrumento | Muy malo | Malo | Regular | Bueno | Muy Bueno |
|---|---|----------|------|---------|-------|-----------|
| | | 1 | 2 | 3 | 4 | 5 |
| CLARIDAD | Están formuladas con lenguaje apropiado que facilita su comprensión. | | | | x | |
| OBJETIVIDAD | Están expresados en conductas observables y medibles. | | | | | x |
| CONSISTENCIA | Existe una organización lógica en los contenidos y relación con la teoría. | | | | x | |
| COHERENCIA | Existe relación de los contenidos con los indicadores de la variable. | | | | x | |
| PERTINENCIA | Las categorías de respuestas y sus valores son apropiados. | | | | | x |
| SUFICIENCIA | Son suficientes la cantidad y calidad de ítems presentados en el instrumento. | | | | x | |
| ACTUALIDAD | El tema de investigación es de interés actual. | | | | x | |
| INTENCIONALIDAD | Adecuado para valorar aspectos de la estrategia de recolección. | | | | x | |
| SUMATORIA PARCIAL | | | | | 24 | 10 |
| SUMATORIA TOTAL | | 34 | | | | |

| |
|--|
| 8-19 = Malo 20-30 = Regular 31- 40 = Bueno |
|--|

III. RESULTADOS DE LA VALIDACIÓN

- 2.4. Valoración total cuantitativa: 34 puntos **Significa:** El instrumento es bueno
- 2.5. Opinión:

FAVORABLE DEBE MEJORAR NO FAVORABLE

- 2.6. Observaciones: Ninguna.



 FIRMA
 DNI N° 31936302

Experto 3

INFORME DE OPINIÓN DE EXPERTOS DEL INSTRUMENTO DE INVESTIGACIÓN

I. DATOS GENERALES:

- 1.1. Apellidos y nombres del informe (Experto): Apaza Ochoa Grassyna Faustina
- 1.2. Grado Académico: Magíster
- 1.3. Profesión: Docente
- 1.4. Institución donde labora: Colegio Secundario Aplicación ISPA - Azángaro
- 1.5. Cargo de desempeña: Docente de aula
- 1.6. Denominación del Instrumento: Actitudes hacia la investigación jurídica y satisfacción laboral en los funcionarios del penal de Ica 2023
- 1.7. Instrumento elaborado por: Cruz Arpi Fredy Nelio
- 1.8. Programa de estudios: Escuela de Posgrado: Maestría en Investigación y Docencia Universitaria

2. VALIDACIÓN

| INDICADORES DE EVALUACIÓN DEL INSTRUMENTO | CRITERIOS Sobre los ítems del instrumento | Muy malo | Malo | Regular | Bueno | Muy Bueno |
|---|---|----------|------|---------|-----------|-----------|
| | | 1 | 2 | 3 | 4 | 5 |
| CLARIDAD | Están formuladas con lenguaje apropiado que facilita su comprensión. | | | | x | |
| OBJETIVIDAD | Están expresados en conductas observables y medibles. | | | | | x |
| CONSISTENCIA | Existe una organización lógica en los contenidos y relación con la teoría. | | | | x | |
| COHERENCIA | Existe relación de los contenidos con los indicadores de la variable. | | | | x | |
| PERTINENCIA | Las categorías de respuestas y sus valores son apropiados. | | | | | x |
| SUFICIENCIA | Son suficientes la cantidad y calidad de ítems presentados en el instrumento. | | | | x | |
| ACTUALIDAD | El tema de investigación es de interés actual. | | | | | x |
| INTENCIONALIDAD | Adecuado para valorar aspectos de la estrategia de recolección. | | | | x | |
| SUMATORIA PARCIAL | | | | | 20 | 15 |
| SUMATORIA TOTAL | | 35 | | | | |

8-19 = Malo
20-30 = Regular
31- 40 = Bueno

3. RESULTADOS DE LA VALIDACIÓN

- 3.1. Valoración total cuantitativa: 35 puntos **Significa:** El instrumento es bueno
- 3.2. Opinión:

FAVORABLE DEBE MEJORAR NO FAVORABLE

- 3.3. Observaciones: Ninguna.

.....
FIRMA
DNI N° 42749020

ANEXO 9: Reporte Turnitin

ACTITUDES HACIA LA INVESTIGACIÓN JURÍDICA Y SATISFACCIÓN LABORAL EN LOS FUNCIONARIOS DEL PENAL DE ICA 2023

INFORME DE ORIGINALIDAD



FUENTES PRIMARIAS

| | | |
|----------|---|-----------|
| 1 | hdl.handle.net Fuente de Internet | 8% |
| 2 | repositorio.uct.edu.pe Fuente de Internet | 3% |
| 3 | Submitted to Universidad Andina Nestor Caceres Velasquez Trabajo del estudiante | 3% |
| 4 | repositorio.autonomadeica.edu.pe Fuente de Internet | 1% |
| 5 | Submitted to Universidad Catolica de Trujillo Trabajo del estudiante | 1% |

Excluir citas

Activo

Excluir coincidencias < 1%

Excluir bibliografía

Activo